

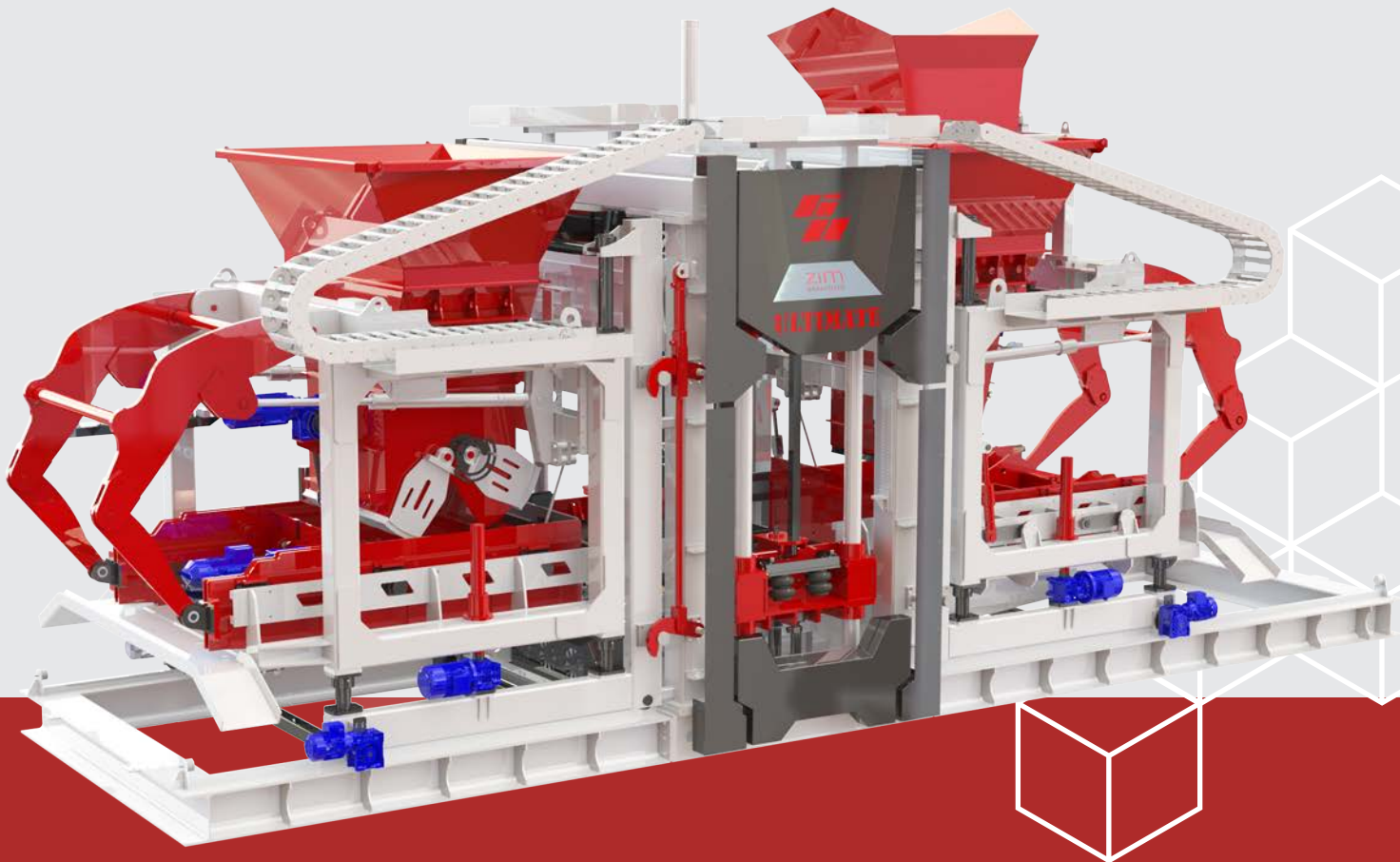

**NOUS RÉGNERONS  
SUR LE BÉTON**



03

À Propos De Nous  
معلومات عنا

04

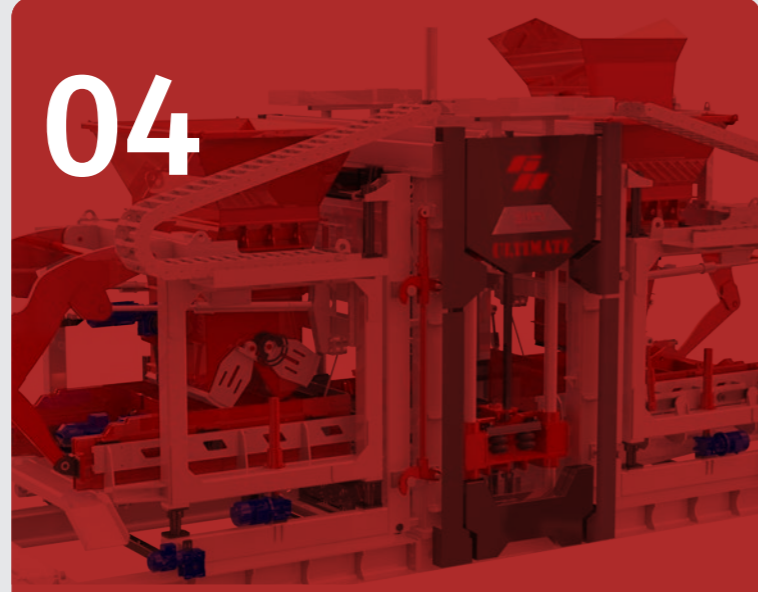

Série Ultimate

سلسلة Ultimate

16



Solutions D'emballage  
حلول التغليف

19

Solutions Décoratives  
حلول الديكور

22



Série Optimach

سلسلة OptiMach

28

Exemple d'installations  
مثال على المصانع

30

Exemple Produits  
أمثلة على المنتجات

34

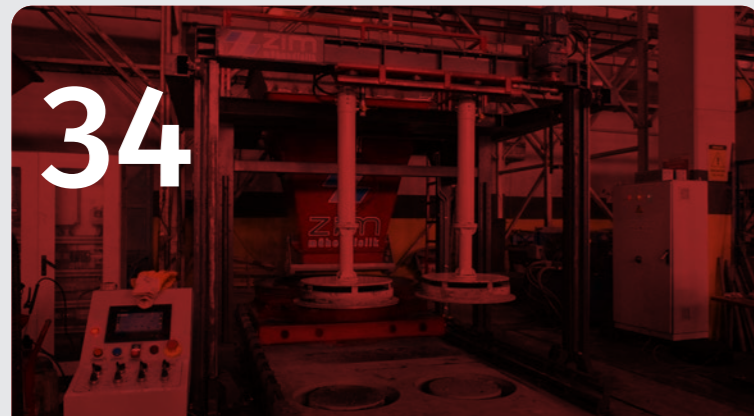

Machines Pour Tuyaux Et Regards En Beton  
ماكينات الأنابيب الخرسانية وغرف التفتيش

44

Exemple Machines  
أمثلة على الماكينات



## À Propos De Nous | معلومات عنا

ZIM Engineering est un important fabricant de machines basé à Ankara, en Turquie, qui produit des machines pour les tuyaux et les regards en béton, les pavés et les blocs en béton. Avec plus de 25 ans d'expérience, ZIM Engineering est devenu l'un des pionniers des systèmes de robots collecteurs dans le secteur et a développé des machines de haute technologie grâce à son département R&D. L'entreprise se consacre à la production de machines durables à faible consommation d'énergie et à la technologie de pointe tout en respectant les normes internationales de qualité et de sécurité. ZIM Engineering a reçu des certificats de qualité et de normes sectorielles à validité internationale et a exporté dans 25 pays sur 4 continents. La société valorise la confiance des clients, l'expertise en ingénierie et le personnel de direction pour améliorer et développer en permanence son volume d'échanges et son portefeuille de clients.

ZIM Engineering هي شركة رائدة في تصنيع الآلات ومقرها أنقرة ، تركيا ، وتنتج ماكينات للأنابيب الخرسانية وفتحات التفتيش والأرصعة والبلوك الخرساني. مع أكثر من ٢٥ عامًا من الخبرة ، أصبحت ZIM Engineering واحدة من رواد أنظمة روبوت التجميع في هذا القطاع وقد طورت ماكينات عالية التقنية من خلال قسم البحث والتطوير. الشركة مكرسة لإنتاج ماكينات طويلة الأمد ذات استهلاك منخفض للطاقة وتكنولوجيا متقدمة مع الحفاظ على معايير الجودة والسلامة الدولية. حصلت ZIM Engineering على شهادات الجودة والقياسية القطاعية ذات الصلاحية الدولية وصدرت إلى ٢٥ دولة في ٤ قارات. تقدر الشركة ثقة العملاء والخبرة الهندسية وموظفي الإدارة من أجل التحسين المستمر وتوسيع حجم التجارة ومحفظه العملاء.



# Série ULTIMATE

## سلسلة ULTIMATE



MACHINES DE PAVÉS ET BLOCS EN BÉTON

ماكينات البلوك و حجر الأرصفة الخرسانية

## Série ULTIMATE

### سلسلة ULTIMATE

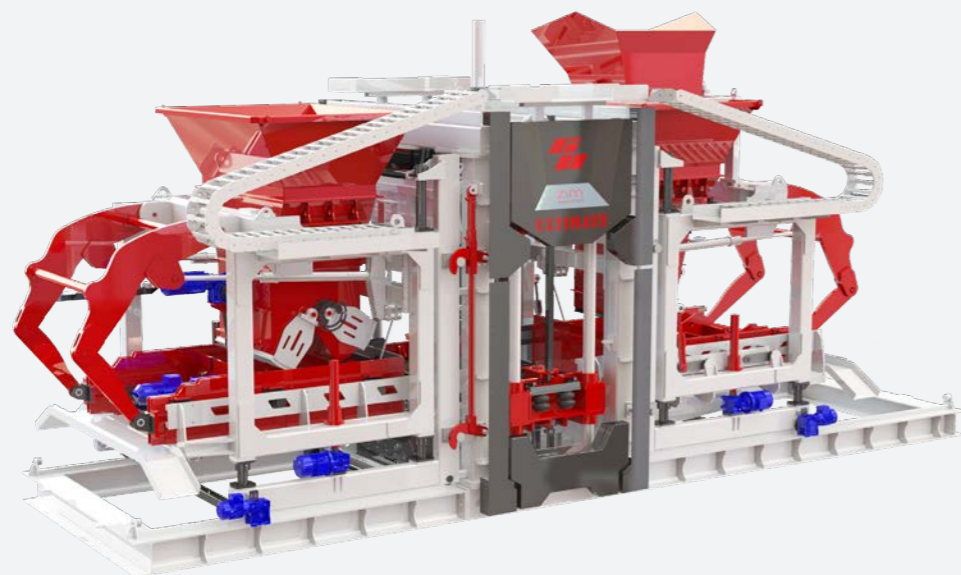

Présentation de la série Ultimate de machines à pavés et blocs de béton de ZIM Engineering - la solution parfaite pour produire des produits en béton durables et de haute qualité. Ces machines hautement automatisées sont dotées d'une technologie de pointe et d'une interface conviviale, ce qui les rend polyvalentes et faciles à utiliser. Avec une faible consommation d'énergie et un entretien facile, la série Ultimate est parfaite pour toute ligne de production, grande ou petite. La série comprend une gamme de machines adaptées à différents types de produits en béton, tels que les pavés, les blocs et les bordures. Construite avec des matériaux robustes et des composants de haute qualité, la série Ultimate offre des performances fiables et durables.

نقدم لكم سلسلة Ultimate الخاصة بآلات أحجار الرصف والبلوك من ZIM Engineering - الحل الأمثل لإنتاج منتجات خرسانية متينة وعالية الجودة. تتميز هذه الآلات عالية الأتمتة بتقنية متقدمة وواجهة سهلة الاستخدام، مما يجعلها متعددة الاستخدامات وسهلة الاستخدام. مع انخفاض استهلاك الطاقة وسهولة الصيانة، فإن سلسلة Ultimate مثالية لأي خط إنتاج، كبير أو صغير. تتضمن السلسلة مجموعة من الآلات المناسبة لأنواع مختلفة من المنتجات الخرسانية، مثل أحجار الرصف والبلوك وحدود الأرصفة. تم تصميم سلسلة Ultimate بمواد قوية ومكونات عالية الجودة، وتوفر أداءً موثوقًا به وطويل الأمد.

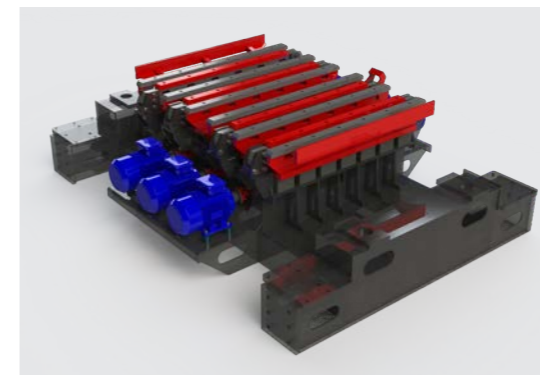

### Systeme De Vibration

Nous utilisons des systèmes de vibration à bain d'huile " VIBROSTAR " dans notre machine. Les vibrations baignées d'huile font également circuler l'huile automatiquement et nous gardons toujours les vibrations super cool ! Nous utilisons 6 moteurs et ils sont reliés par arbre à notre vibreur spécial. Ce système de vibration peut fonctionner pendant de nombreuses années sans aucun dysfonctionnement et vous offre le service le plus efficace.

### نظام الاهتزاز

نحن نستخدم أنظمة اهتزاز زيت "VIBROSTAR" في أجهزتنا. تعمل اهتزازات الزيت أيضًا على تدوير الزيت تلقائيًا ونبقي الاهتزاز رائعًا دائمًا! نستخدم 6 محركات وهي متصلة بعمود الهزاز الخاص بنا. يمكن أن يعمل نظام الاهتزاز هذا لسنوات عديدة دون أي عطل ويقدم لك الخدمة الأكثر كفاءة.

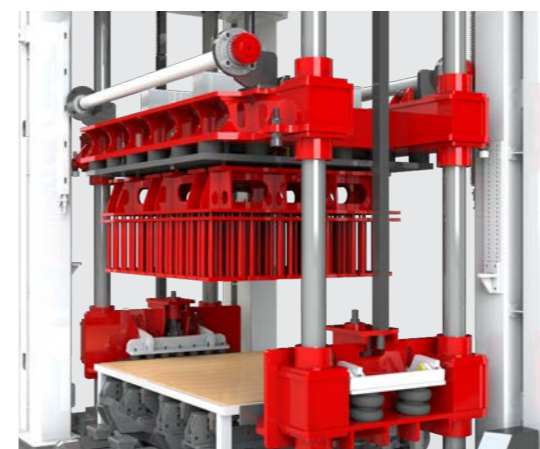

### Systeme D'équilibrage De Moule

Le mécanisme d'équilibrage à 4 voies et 4 points assure un équilibrage précis du moule pendant la production. En stabilisant les moules à partir de quatre points à l'aide d'un système d'engrenage à crémaillère, ce mécanisme améliore la qualité de la production et la facilité d'utilisation.

### نظام موازنة القالب

تضمن آلية الموازنة ذات 4 اتجاهات و 4 نقاط موازنة دقيقة للقالب أثناء الإنتاج. من خلال تثبيت القوالب من أربع نقاط باستخدام نظام تروس الرفع، تعمل هذه الآلية على تحسين جودة الإنتاج وسهولة التشغيل.

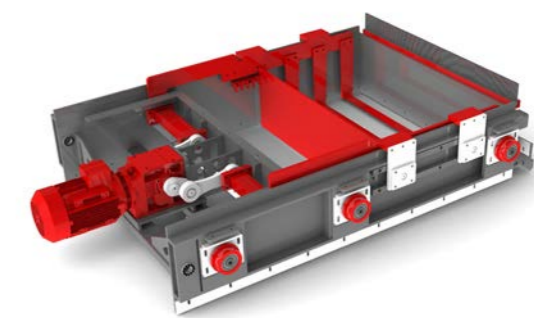

### Systeme De Remplissage Interne

Le système de remplissage interne est conçu pour remplir efficacement et uniformément le mortier épais à l'aide de systèmes d'alimentation hydraulique ou électrique. En économisant jusqu'à 10% de temps de remplissage, ce système est idéal pour maximiser l'efficacité de la production sans sacrifier la qualité. A remplissage égal, il assure une production constante et de qualité.

### نظام التعبئة داخلي

تم تصميم نظام الملء الداخلي لملء الخرسانة السمكية بكفاءة وبشكل متساو باستخدام أنظمة الطاقة الهيدروليكية أو الكهربائية. من خلال توفير ما يصل إلى 10٪ من وقت التعبئة، فإن هذا النظام مثالي لزيادة كفاءة الإنتاج إلى أقصى حد دون التضحية بالجودة. مع التعبئة المتساوية، فإنه يضمن إنتاجًا متساويًا وعالي الجودة.



### Production De Corps Impliquée Dans La CNC

Nos machines sont équipées d'un système bolt qui nous permet d'utiliser des machines CNC et facilite la maintenance. Dans notre entreprise, nous utilisons les dernières machines CNC pour assurer le plus haut niveau de sensibilité dans nos processus de production. Ce système offre non seulement une résistance et une durabilité supérieures, mais permet également un remplacement rapide et facile de toutes les pièces endommagées. Choisissez nos machines innovantes pour un complément fiable et efficace à votre ligne de production.

### إنتاج الجسم المشترك باستخدام ماكينات CNC

تتميز ماكيناتنا بهيكل مثبت بالمسامير والذي تم صنعه في ماكينات CNC والذي يجعل صيانة الماكينة أسهل. في شركتنا، نستخدم أحدث آلات CNC لضمان أعلى مستوى من الحساسية في عمليات الإنتاج لدينا. لا يوفر هذا النظام قوة ومتانة فائقتين، بل يسمح أيضًا بالاستبدال السريع والسهل لأي أجزاء تالفة. اختر ماكيناتنا المبتكرة لإضافة ماكينة موثوقة وفعالة إلى خط الإنتاج الخاص بك.

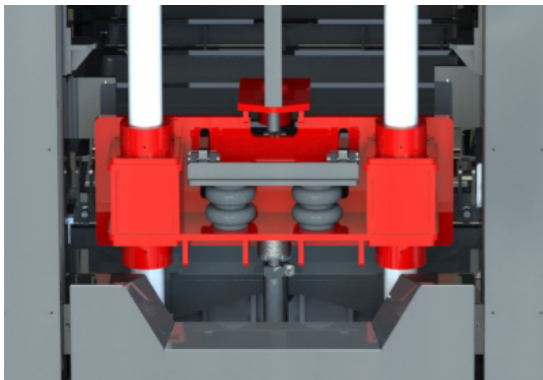

### Système De Connexion De Moule Pneumatique

Notre système, qui fonctionne avec des soufflets pneumatiques, permet des changements de moule inférieur et supérieur jusqu'à 10 fois plus rapides. Lorsqu'il est utilisé avec notre chariot de changement de moule automatique, le système peut réduire les temps de changement à seulement 5 à 10 minutes. Choisissez la bonne technologie pour augmenter l'efficacité de votre ligne de production et produire plus sans perdre de temps!

### نظام اتصال القالب الهوائي

يوفر نظامنا، الذي يعمل مع منفاخ هوائي، تغييرات أسرع في القوالب السفلية والعلوية بما يصل إلى 10 مرات. عند استخدامه مع عربة تغيير القالب الأوتوماتيكية، يمكن للنظام تقليل أوقات التغيير إلى 5-10 دقائق. اختر التقنية المناسبة لزيادة كفاءة خط الإنتاج لديك وإنتاج المزيد دون إضاعة الوقت!

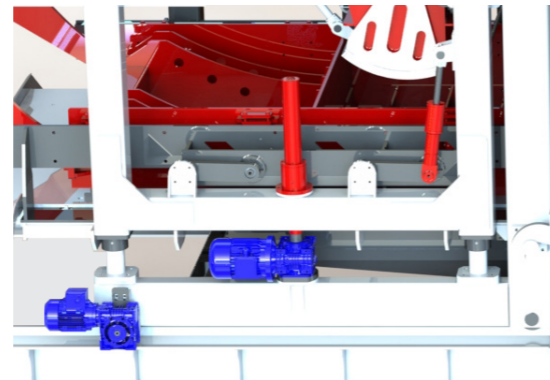

### Système De Levage Du Corps

Nos machines sont équipées de systèmes électriques ou hydrauliques pour un réglage précis de la hauteur lors des changements de moules. La fonction de réglage automatique de la hauteur rend le processus de changement de moule plus rapide et plus facile, optimisant votre processus de production et économisant du temps et de l'argent. Avec nos machines de haute technologie, nous offrons une expérience de production transparente et efficace.

### نظام رفع الجسم

تم تجهيز أجهزتنا بأنظمة كهربائية أو هيدروليكية لضبط الارتفاع بدقة أثناء تغيير القالب. تعمل ميزة الضبط التلقائي للارتفاع على جعل عملية تغيير القالب أسرع وأسهل، مما يؤدي إلى تحسين عملية الإنتاج وتوفير الوقت والتكاليف. من خلال أجهزتنا عالية التقنية، نقدم تجربة إنتاج سلسلة وفعالة.



### Système D'automatisation

Nos systèmes d'automatisation utilisent des composants SIEMENS et SCHNEIDER haut de gamme pour des performances durables. Équipées d'un EWS (Error Warning System), nos machines minimisent les perturbations et prolongent la durée de vie des équipements. Avec Remote Access Support, nous diagnostiquons et résolvons rapidement les problèmes, garantissant le bon fonctionnement de votre ligne de production.

### نظام الأتمتة

تستخدم أنظمة الأتمتة الخاصة بنا مكونات SIEMENS و SCHNEIDER المتميزة لأداء دائم. مزودة بنظام EWS (نظام تحذير من الخطأ)، تقلل أجهزتنا من الاضطرابات وتطيل عمر المعدات. من خلال دعم الوصول عن بُعد، نقوم بتشخيص المشكلات وحلها بسرعة، مما يضمن تشغيل خط الإنتاج الخاص بك بسلاسة.



### Système De Suspension De Bras

Nous avons conçu un système pour absorber les chocs momentanés causés par les bras de la voiture de mortier pendant le fonctionnement. En analysant le corps, nous avons créé une structure avec des amortisseurs en caoutchouc qui réduit l'effet sur le corps de la machine de 25 %, ce qui prolonge la durée de vie de la machine.

### نظام تعليق الذراع

لقد صممنا نظامًا لامتصاص الصدمات اللحظية التي تسببها أذرع عربة الخرسانة أثناء التشغيل. من خلال تحليل الجسم، أنشأنا هيكلًا به مخمدات مطاطية تقلل التأثير على جسم الماكينة بنسبة 25٪، مما يؤدي إلى إطالة عمر الماكينة.

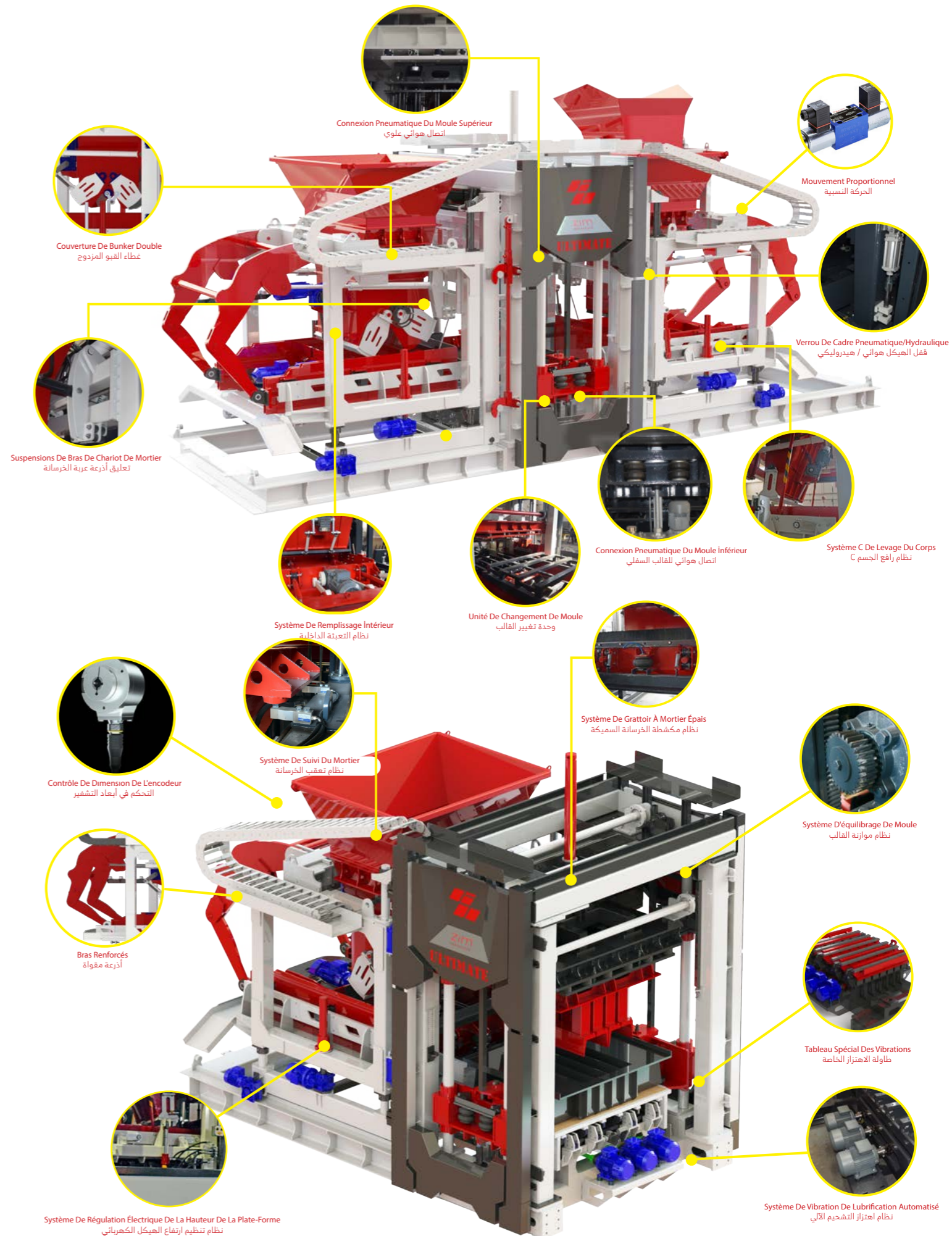

## Manutention De Palettes Solutions

## صف منصات الإنتاج حلول

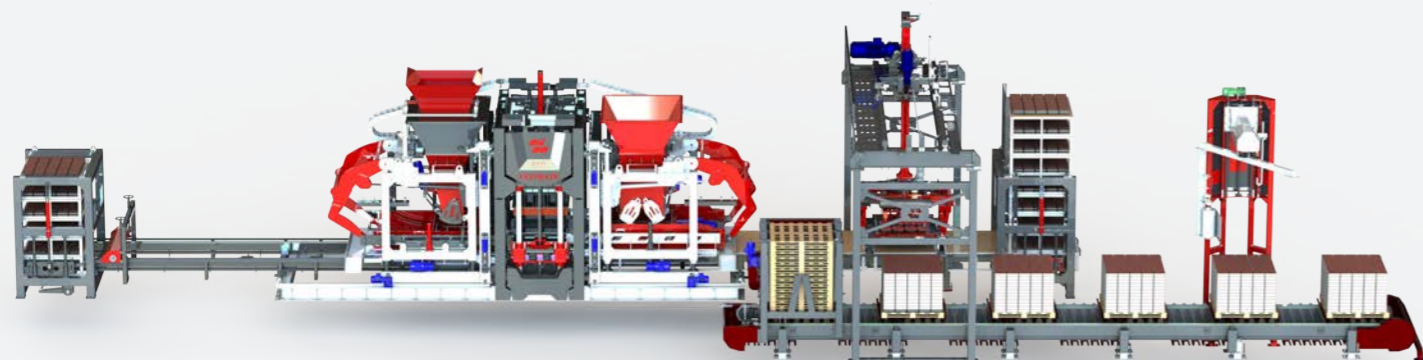

### L TYPE SYSTÈME

Le système L TYPE est une configuration de machine automatique qui fournit une solution de machine entièrement automatique et rentable pour les entreprises. Le système est capable d'effectuer automatiquement des opérations de production, de mise en cubes et d'emballage à l'aide de palettes de production à pieds empilables les unes sur les autres. Avec l'utilisation de chariots élévateurs, les palettes empilées sont transportées vers la zone de séchage, et après séchage, le robot collecteur collecte automatiquement les produits secs et les empile dans des palettes d'expédition. Ce système élimine le besoin de travail manuel, ce qui en fait une solution pratique et efficace pour les entreprises au budget limité.

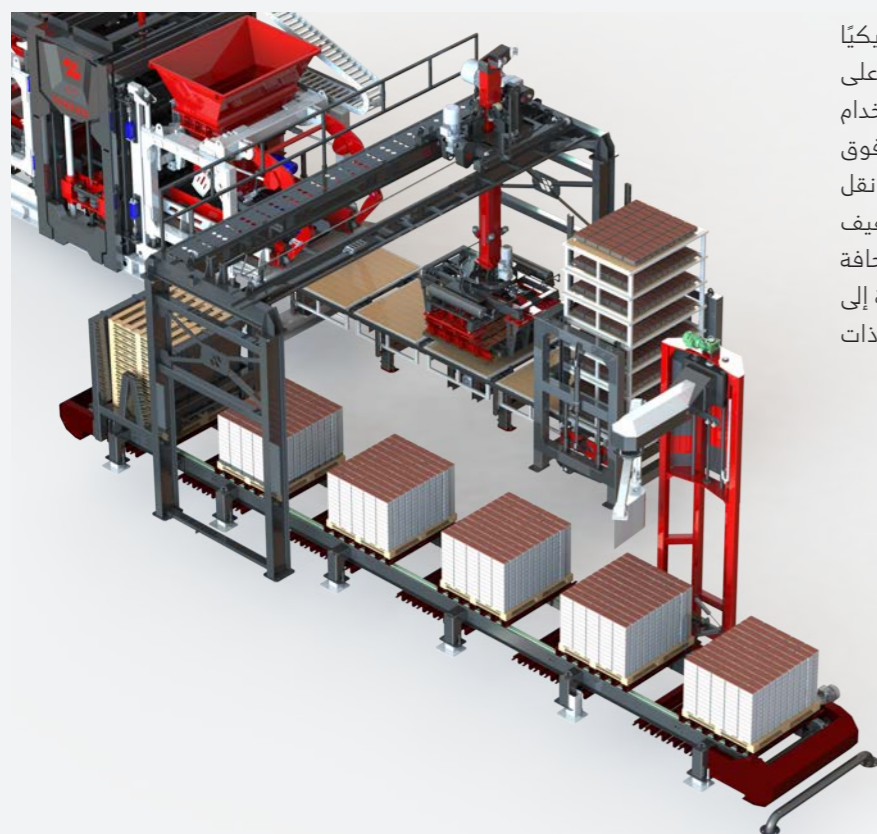

نظام النوع L عبارة عن تكوين آلي للآلة يوفر حلاً أوتوماتيكياً بالكامل وفعالاً من حيث التكلفة للشركات. النظام قادر على أداء عمليات الإنتاج والتعبئة والتغليف تلقائياً باستخدام منصات الإنتاج ذات الأرجل التي يمكن تكديسها فوق بعضها البعض. باستخدام الرافعات الشوكية، يتم نقل المنصات المكبسة إلى منطقة التجفيف، وبعد التجفيف، يقوم روبوت التجميع تلقائياً بجمع المنتجات الجافة وتكديسها في منصات الشحن. يلغي هذا النظام الحاجة إلى العمالة اليدوية، مما يجعله حلاً عملياً وفعالاً للشركات ذات الميزانية المحدودة.

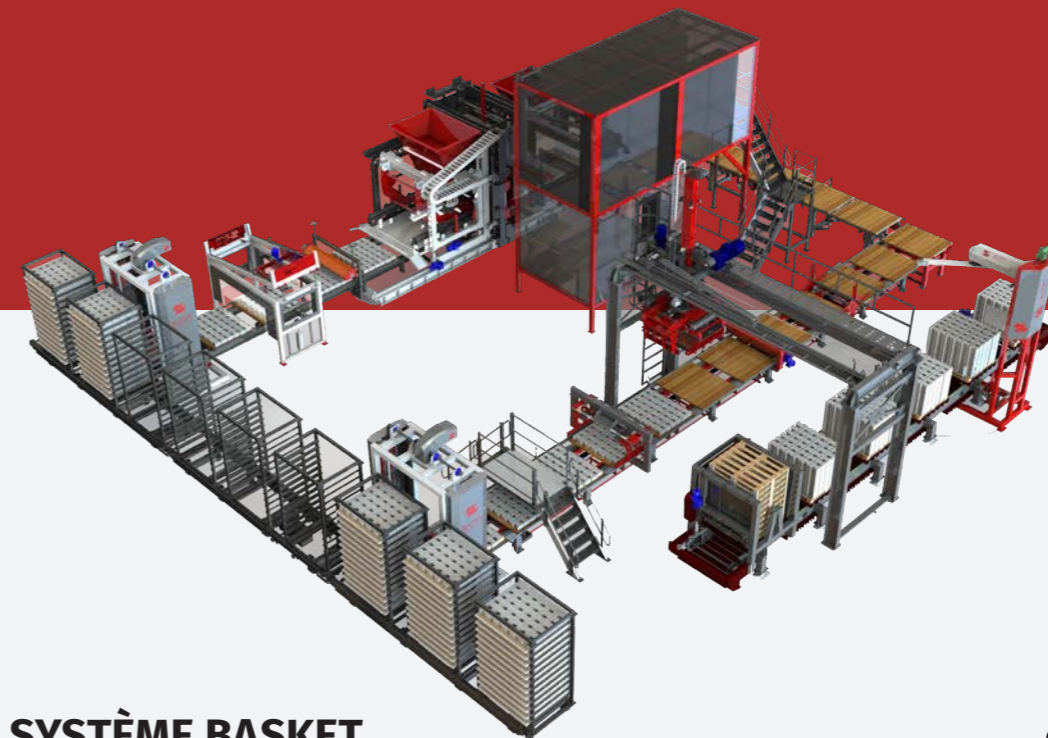

### SYSTEME BASKET

Le système de basket est une configuration de machine automatique conçue pour les clients ayant des objectifs de production à haute capacité dans une zone de production limitée. Ce système permet de réaliser automatiquement des opérations de "Production-Cubage- Emballage" à l'aide de palettes de production sans pieds, empilables sur des racks transportables. Avec l'utilisation de chariots élévateurs, les racks empilés sont transportés vers la zone de séchage, et après séchage, le robot collecteur collecte automatiquement les produits secs et les empile dans des palettes d'expédition. Ce système offre une capacité de production élevée avec de faibles besoins en main-d'œuvre, ce qui en fait une solution appropriée pour la production en double équipe. L'utilisation de palettes des deux côtés les rend également durables, et la zone de fonctionnement plus petite en fait une solution pratique pour les clients disposant d'un espace limité.

### نظام السلة

نظام السلة عبارة عن تكوين آلي للماكينة مصمم للعملاء الذين لديهم أهداف إنتاج عالية السعة في منطقة إنتاج محدودة. يمكن لهذا النظام إجراء عمليات "الإنتاج - التعبئة - التغليف" تلقائياً باستخدام منصات إنتاج بدون أرجل، والتي يمكن تكديسها على رفوف قابلة للنقل. باستخدام الرافعات الشوكية، يتم نقل الرفوف المكبسة إلى منطقة التجفيف، وبعد التجفيف، يقوم روبوت التجميع تلقائياً بجمع المنتجات الجافة وتكديسها في منصات الشحن. يوفر هذا النظام قدرة إنتاج عالية مع متطلبات عمالة منخفضة، مما يجعله حلاً مناسباً للإنتاج بنظام الورديتين. كما أن استخدام المنصات على كلا الجانبين يجعلها تدوم طويلاً، كما أن منطقة التشغيل الأصغر تجعلها حلاً عملياً للعملاء ذوي المساحة المحدودة.

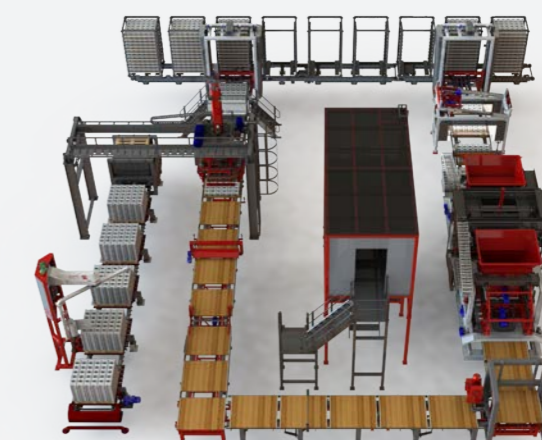
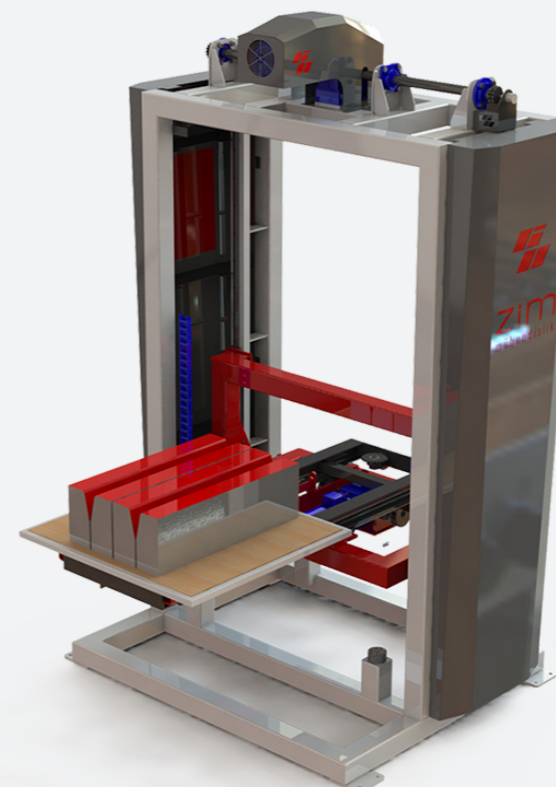



## SYSTÈME DE FINGER CAR

Bien que FINGER CAR soit le système le plus avancé de notre industrie, c'est aussi un système recommandé par notre société pour les clients qui visent une production de masse à haute capacité. Notre machine, qui fonctionne de manière intégrée avec le système de rack de séchage, effectue tous les processus de "production-séchage-cubage-emballage" de manière entièrement automatique.

Des palettes sans pieds sont utilisées dans le système et ces palettes sont triées par 20 pièces dans le système d'ascenseur, puis transportées vers le séchoir avec FINGER CAR. Les produits qui ont été séchés et affinés ici sont repris avec Finger Car et donnés au Loverator. Loverator donne les palettes une par une au transpalette. Finalement, les produits secs sont pris par un robot collecteur et empilés sur une palette d'expédition.

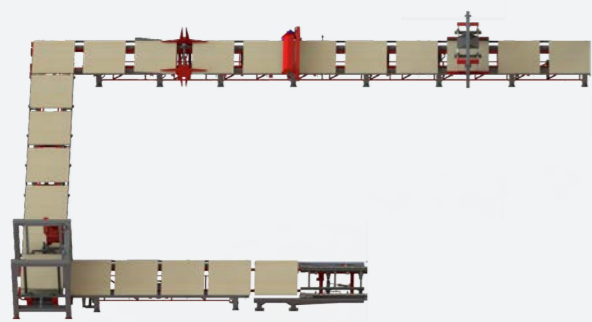

U TYPE PALLET DRIVER SYSTEM

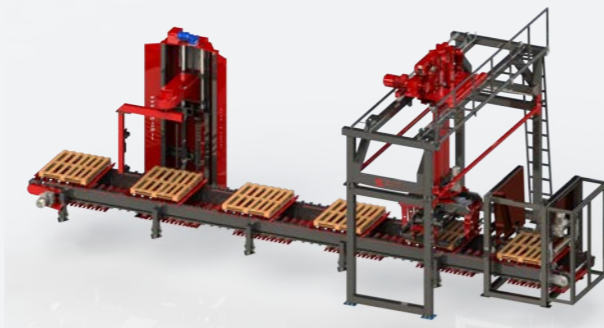

PACKAGING GROUPE



على الرغم من أن FINGER CAR هو النظام الأكثر تقدمًا في صناعتنا، إلا أنه أيضًا نظام موصى به من قبل شركتنا للعملاء الذين يهدفون إلى إنتاج ضخم عالي السعة. تقوم آلتنا، التي تعمل بشكل متكامل مع نظام رف المعالجة، بتنفيذ جميع عمليات "الإنتاج - التجفيف - التعبئة - التغليف" بشكل أوتوماتيكي بالكامل.

يتم استخدام منصات الإنتاج بدون أرجل في النظام ويتم فرز هذه المنصات على شكل 20 قطعة في نظام المصعد ثم يتم نقلها إلى رف التجفيف باستخدام FINGER CAR. يتم إرجاع المنتجات التي تم تجفيفها ومعالجتها هنا مع Finger Car وإعطائها إلى المصعد. المصعد يعطي المنصات واحدة تلو الأخرى لسائق منصة الإنتاج. في نهاية المطاف، يتم أخذ المنتجات الجافة بواسطة روبوت التجميع وتكديسها على منصة الشحن.

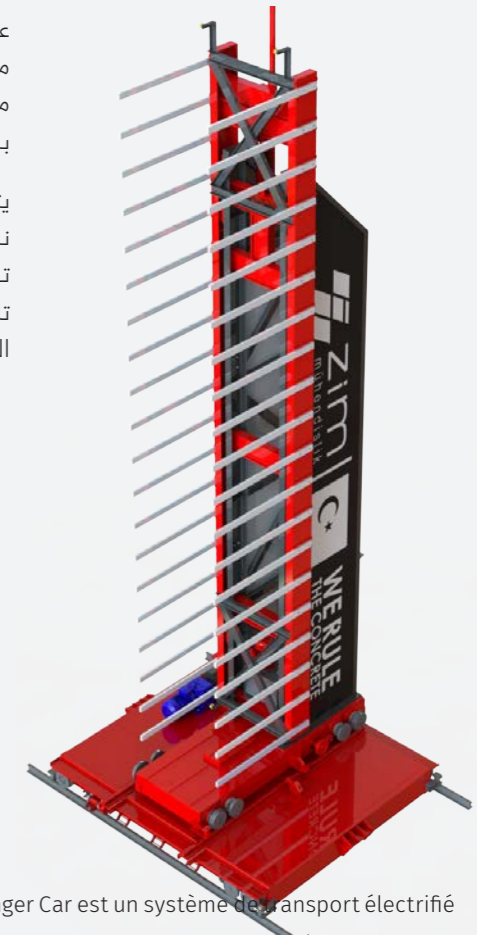
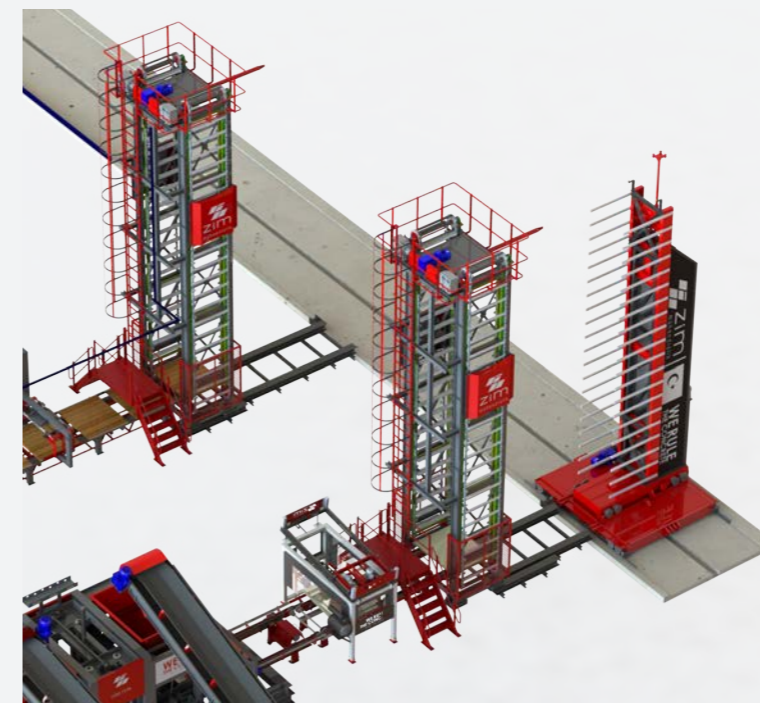

Le système Finger Car est un système de transport électrifié innovant conçu pour l'industrie de la préfabrication. Il utilise un transporteur de type robot pour transporter les produits le long des rails, et les mécanismes d'élevateur et d'abaisseur assurent un mouvement efficace des palettes. Investissez dans le système Finger Car pour augmenter l'efficacité de la production et réduire les coûts de main-d'œuvre dans votre usine de fabrication d'éléments préfabriqués.

\_ pouvoir ultime

\_ qualité ultime

\_ capacité ultime

\_ القوة المطلقة

\_ الجودة المطلقة

\_ السعة المطلقة

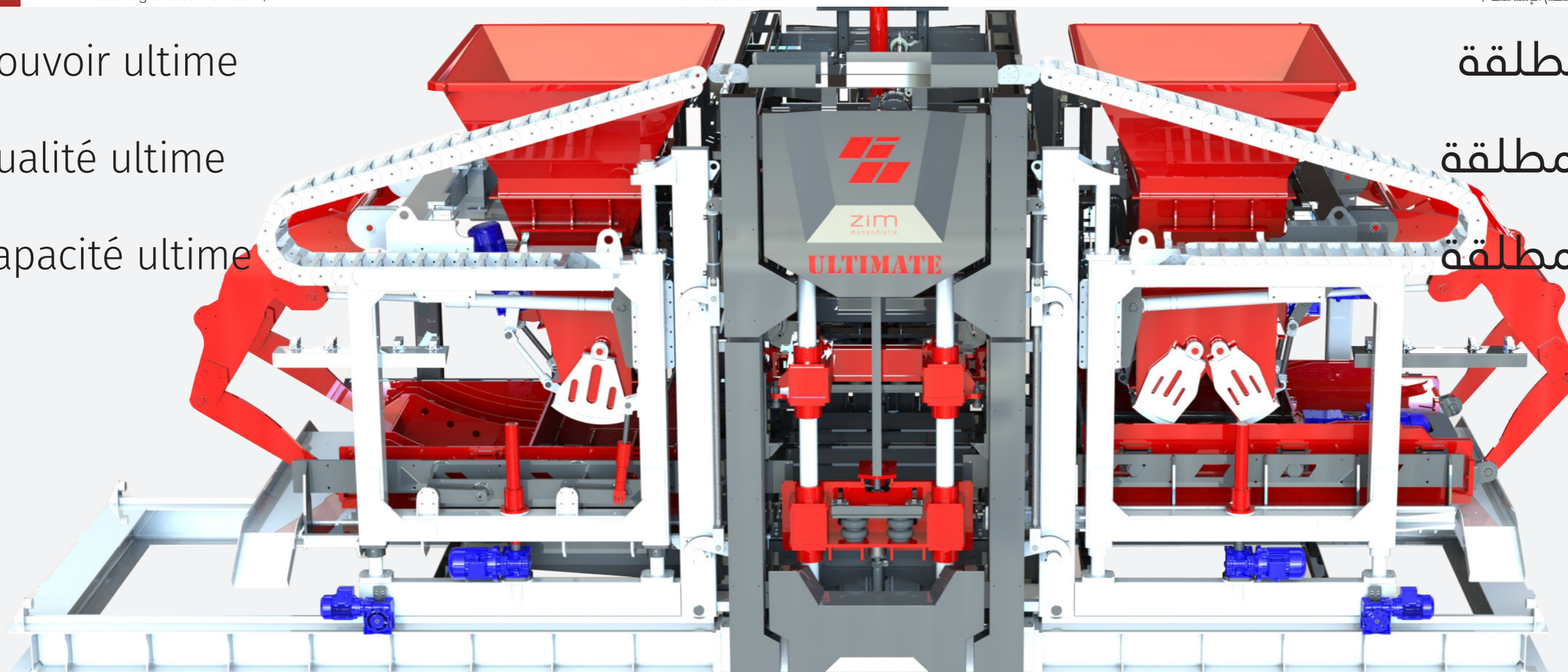

	ZIM 1842	ZIM 1536	ZIM 1025	ZIM 18	ZIM 12
<b>CAPACITÉ PAR HEURE</b> القدرة الإنتاجية في الساعة	150-180 PALET	150-180 PALET	120-150 PALET	150-180 PALET	150-180 PALET
<b>TEMPS D'UN CYCLE</b> زمن الدورة	20 SEC	20 SEC	20 SEC	20 SEC	20 SEC
<b>DIMENSIONS DES PALETTES</b> أبعاد منصة الإنتاج	1400X1300MM	1400X1150MM	1200X950MM	1400X1300MM	1400X1150MM
<b>MAXIMUM EFFECTIVE AREA</b> أقصى مساحة فعالة	1300X1250MM	1300X1050MM	1170X700MM	1300X1250MM	1300X1050MM
<b>SYSTÈME DE VIBRATIONS</b> نظام الاهتزاز	<b>SYSTÈME DE VIBRATION À BAIN D'HUILE</b> نظام اهتزاز بالتشحيم الذاتي				
<b>PUISSANCE DE VIBRATION DU FOND</b> قوة الاهتزاز السفلية	7.5KW X 6 PCS	5.5KW X 6 PCS	5.5KW X 4 PCS	7.5KW X 4 PCS	5.5KW X 4 PCS
<b>PUISSANCE DE VIBRATION SUPÉRIEURE</b> قوة الاهتزاز العلوي	1KW X 4 PCS	1KW X 4 PCS	1KW X 2 PCS	2,2KW X 2 PCS	1,7KW X 2 PCS
<b>PESAGE MACHINE</b> وزن الماكينة	24.500 KG	23.000 KG	18.500 KG	13.000 KG	14.500 KG

	ZIM 1842	ZIM 1536	ZIM 1025	ZIM 18	ZIM 12
<b>PRODUITS PAR PALETTE</b> المنتجات المصنعة في كل الطبليّة					
<b>PAVÉS RECTANGULAIRES</b> أحجار أرصفة مستطيلة 200X100X80MM	66	55	36	X	X
<b>PAVÉS INTERLOCK</b> أحجار الأرصفة الالترلوك 200X100X80MM	42	36	25	X	X
<b>BLOCS CREUX</b> البلوك الموقوف 200X400X200MM	18	12/15	10	18	12
<b>CAPACITÉ PAR 8 HEURES</b> السعة لكل 8 ساعات					
<b>PAVÉS RECTANGULAIRES</b> أحجار أرصفة مستطيلة 200X100X80MM	1900 M2	1.580 M2	860 M2	X	X
<b>PAVÉS INTERLOCK</b> أحجار الأرصفة الالترلوك 200X100X80MM	1.680 M2	1.440 M2	835 M2	X	X
<b>BLOCS CREUX</b> البلوك الموقوف 200X400X200MM	25.920	17.280 / 21.600	12.0000	25.920	17.280





## cubage & emballage

## التعبئة & التغليف

### ROBOT COLLECTEUR

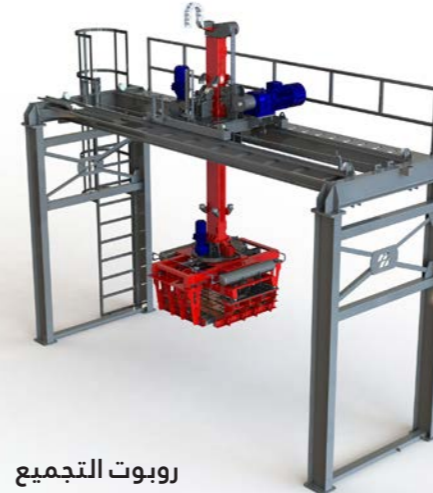

روبوت التجميع

Notre système Collector Robot, spécialement conçu par notre équipe R&D, fonctionne entièrement à l'aide de moteurs électriques et de systèmes pneumatiques. Contrairement aux robots collecteurs de système hydraulique, qui est une technologie ancienne, ce choix a été fait avec sa facilité d'entretien courant et l'accent mis sur le travail en série. Les mouvements des mâchoires de notre système sont effectués pneumatiquement et nous fournissons d'autres mouvements grâce à nos moteurs électriques.

يعمل نظام روبوت التجميع لدينا ، المصمم خصيصًا من قبل فريق البحث والتطوير لدينا ، بالكامل بمساعدة المحركات الكهربائية والأنظمة الهوائية. على عكس روبوتات تجميع النظام الهيدروليكي ، وهي تقنية قديمة ، تم إجراء هذا الاختيار من خلال الصيانة الروتينية السهلة والتركيز على العمل التسلسلي. يتم تنفيذ حركات الفك في نظامنا بالهواء المضغوط ونوفر حركات أخرى من خلال محركتنا الكهربائية.

Notre système ZIM WRP gère les processus de découpe, de maintien, de collage et d'emballage à l'aide de systèmes électropneumatiques de pointe. Le système ZIM WRP comprend également des fonctions de réglage de la tension et de la vitesse, garantissant que le processus d'emballage est personnalisé pour répondre à vos besoins uniques. Dites adieu aux processus d'emballage à forte intensité de main-d'œuvre et investissez dans le système ZIM WRP pour une solution efficace et automatisée qui augmentera votre productivité, vous fera économiser du temps et de l'argent.

يتعامل نظام ZIM WRP الخاص بنا مع عمليات القطع والتثبيت واللصق والتغليف باستخدام أحدث الأنظمة تعمل بالهواء المضغوط الكهربائي. يشتمل نظام ZIM WRP أيضًا على ميزات ضبط الشد والسرعة ، مما يضمن تخصيص عملية التغليف لتلبية احتياجاتك الفريدة. قل وداعًا لعمليات التغليف كثيفة العمالة واستثمر في نظام ZIM WRP للحصول على حل فعال من شأنه زيادة إنتاجيتك وتوفير الوقت والمال.

### SYSTÈME D'EMBALLAGE ÉTIRABLE



نظام تغليف التمدد

Notre bande de sortie empilable et notre Euro Pallet Robot, qui sont intégrés à notre robot de collecte, rationalisent vos processus d'emballage. Notre robot europalet, d'une capacité allant jusqu'à 10 palettes, offre une utilisation propre grâce à son système pneumatique. Notre bande de sortie empilable, fabriquée en différentes tailles et longueurs, vous permet d'effectuer toutes les opérations d'emballage sur celle-ci.

يعمل شريط خروج التكديس و روبوت منصات الشحن ، اللذين تم دمجهما مع روبوت المجموعة الخاص بنا ، على تبسيط عمليات التعبئة والتغليف الخاصة بك. يوفر روبوت منصات الشحن الخاص بنا ، بسعة تصل إلى 10 منصات نقالة ، استخدامًا نظيفًا مع نظامه الهوائي. يسمح لك شريط خروج التكديس، المصنوع بأحجام وأطوال مختلفة ، بإكمال جميع عمليات التعبئة عليه.



ROBOT EUROPALET ET BANDE DE SORTIE EMPILABLE

روبوت منصات الشحن و شريط خروج التكديس

## cubage & emballage

### EXPÉDITION SANS PALETTE



الشحن بدون منصات

Notre système ouvre des espaces dans la pile pour les fourches du chariot élévateur, ce qui rend l'expédition sans palette un jeu d'enfant. Non seulement cela augmente l'efficacité et vous fait gagner du temps, mais cela aide également à réduire vos coûts d'expédition et d'emballage. Notre système fonctionne entièrement à l'électricité, ce qui en fait une solution fiable et rentable pour votre entreprise. Simplifiez votre processus d'expédition et améliorez votre entreprise avec nos équipements !

يفتح نظامنا المساحات داخل شريط خروج التكديس حتى يتم دخول شوكات الرافعة الشوكية ، مما يجعل الشحن الخالي من المنصات أمرًا سهلاً. لا يؤدي ذلك إلى زيادة الكفاءة وتوفير الوقت فحسب ، بل يساعد أيضًا في تقليل تكاليف الشحن والتعبئة. يعمل نظامنا بالكامل على الكهرباء ، مما يجعله حلًا موثوقًا وفعالاً من حيث التكلفة لأعمالك. يمكنك تبسيط عملية الشحن الخاصة بك ورفع مستوى عملك مع معدتنا!

Notre système est conçu pour augmenter l'efficacité de l'emballage en empilant 12 blocs en couches de 18 blocs. Ce système permet d'obtenir des emballages plus stables et plus robustes tout en réduisant les coûts d'emballage. Le système fonctionne entièrement sur des systèmes électriques et pneumatiques, offrant une solution fiable et rentable.

تم تصميم نظامنا المبتكر لتوفير الحماية المثلى لمنتجاتك المكسدة. من خلال السماح بعكس الطبقة العليا من منتجاتك المكسدة ، يمنع نظامنا الضرر الناجم عن الأمطار ويضمن بقاء بلاستيك العبوة سليمًا. مع نظامنا ، يمكنك الراحة بسهولة مع العلم أن منتجاتك ستظل آمنة بغض النظر عن الظروف.

### BLOC REVERSER

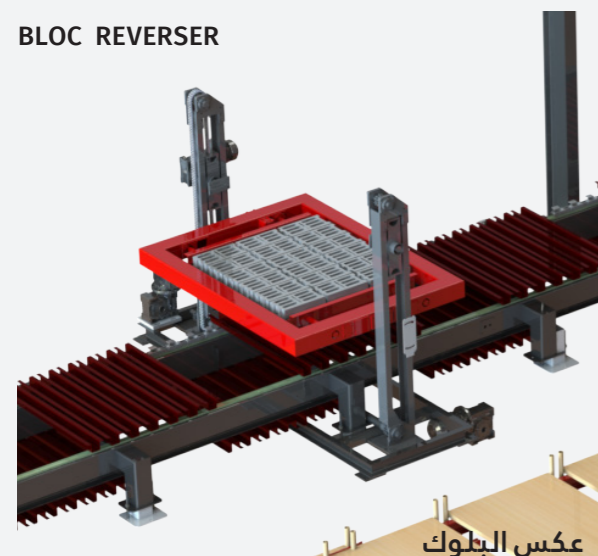

عكس البلوك

Notre système innovant est conçu pour assurer une protection optimale de vos produits empilés. En permettant l'inversion de la couche supérieure de vos produits empilés, notre système prévient les dommages causés par la pluie et garantit que le plastique de votre emballage reste intact. Avec notre système, vous pouvez être tranquille en sachant que vos produits seront conservés en toute sécurité, quelles que soient les conditions.

تم تصميم نظامنا المبتكر لتوفير الحماية المثلى لمنتجاتك المكسدة. من خلال السماح بعكس الطبقة العليا من منتجاتك المكسدة ، يمنع نظامنا الضرر الناجم عن الأمطار ويضمن بقاء بلاستيك العبوة سليمًا. مع نظامنا ، يمكنك الراحة بسهولة مع العلم أن منتجاتك ستظل آمنة بغض النظر عن الظروف.

## التعبئة & التغليف

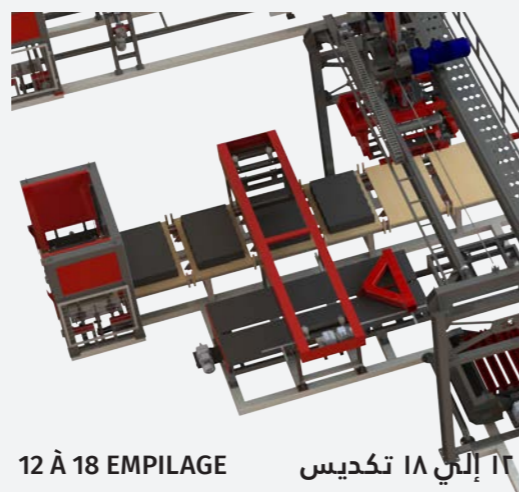

12 À 18 EMPILAGE

١٢ إلى ١٨ تكديس

## décoratif solutions

Notre presse à fendre les blocs décoratifs est une machine polyvalente qui fend les blocs de béton spécialement produits. Avec quatre lames robustes qui fonctionnent hydrauliquement, il peut effectuer des opérations automatiques et manuelles, offrant une flexibilité pour vos besoins de production. La machine peut casser des produits en béton de 5 cm à 30 cm de hauteur et est fabriquée en acier de qualité spéciale qui assure la durabilité.

آلة تقسيم البلوك الزخرفية لدينا هي آلة متعددة الاستخدامات تقوم بتقسيم البلوك الخرساني المنتج بشكل خاص. بفضل أربع شفرات للخدمة الشاقة تعمل هيدروليكيًا ، يمكنها أداء العمليات تلقائيًا ويدويًا ، مما يوفر المرونة لاحتياجات الإنتاج الخاصة بك. يمكن للماكينة تكسير المنتجات الخرسانية من ارتفاع ٥ سم إلى ٣٠ سم وهي مصنوعة من الفولاذ عالي الجودة الذي يضمن المتانة.



مكبس بلوك ديكور  
PRESSE BLOC DÉCORATIF



نظام غسيل حجر الأرصفة  
SYSTÈME DE LAVAGE DE PAVÉS

Présentation de notre Stone Washing System, une solution de traitement de surface à valeur ajoutée pour vos produits ! Notre système avancé utilise de l'eau à haute pression pour éliminer les particules fines et les résidus de ciment de la surface de la pierre, créant ainsi une apparence unique et visuellement attrayante. Nous utilisons fièrement des buses de haute qualité fabriquées en Allemagne pour assurer un impact visuel de la plus haute qualité sur la surface de la pierre.

نقدم لكم نظام غسيل الحجاره ، حل معالجة الأسطح ذو القيمة المضافة لمنتجاتكم! يستخدم نظامنا المتقدم الماء عالي الضغط لإزالة الجسيمات الدقيقة وبقايا الأسمنت من سطح الحجر ، مما يخلق مظهرًا فريدًا وجذابًا بصريًا. نحن بفخر نستخدم فوهات ألمانية الصنع عالية الجودة لضمان أعلى جودة للتأثير البصري على سطح الحجر.

Color Mix est un type de pierre où plusieurs couleurs sont mélangées et appliquées à la surface des pavés. Cela crée une apparence harmonieuse qui ajoute un élément architectural naturel et fluide à tout projet. Dans notre entreprise, nous proposons un système qui fonctionne de manière transparente avec l'intégration de plusieurs systèmes dans la machine et le groupe de préparation du béton, ajoutant encore plus de valeur au pavé.

مزيج الألوان هو نوع من الأحجار يتم فيه مزج ألوان متعددة وتطبيقها على سطح أحجار الرصف. هذا يخلق مظهرًا متنوعًا يضيف عنصرًا معماريًا طبيعيًا ومنتدقًا إلى أي مشروع. في شركتنا ، نقدم نظامًا يعمل بسلاسة مع تكامل أنظمة متعددة في الماكينة ومجموعة تحضير الخرسانة ، مما يضيف قيمة أكبر إلى حجر الرصف.



مزيج الألوان لحجر الأرصفة  
PAVÉ MÉLANGE DE COULEURS

# Série OptiMach

## سلسلة OptiMach



MACHINES DE PAVÉS ET BLOCS EN BÉTON

ماكينات البلوك و حجر الأرصفة الخرسانية

## Série OptiMach

### سلسلة OptiMach



OptiMach offre une solution rentable pour vos besoins de production de pavés et de blocs de béton. Nos machines sont conçues pour minimiser les besoins d'investissement et nécessitent un entretien minimal, vous permettant de produire des produits de haute qualité sans vous ruiner. Nous comprenons que les conditions d'utilisation réelles varient, c'est pourquoi nos machines sont conçues pour fonctionner dans une gamme de conditions, avec une durabilité et une fiabilité élevées. Que vous soyez une petite start-up ou une grande entreprise établie, OptiMach a la solution pour vous. Choisissez OptiMach pour un faible investissement, une faible maintenance et une machine à paver et à parpaings en béton conviviale qui répondra à vos besoins de production et dépassera vos attentes.

توفر OptiMach حلاً فعالاً من حيث التكلفة لاحتياجات إنتاج أحجار رصف الخرسانة والبلوك. تم تصميم أجهزتنا لتقليل احتياجات الاستثمار وتتطلب الحد الأدنى من الصيانة، مما يضمن أنه يمكنك إنتاج منتجات عالية الجودة دون التكاليف المالية الكبيرة. نحن نتفهم أن ظروف المستخدم الفعلية تختلف، وهذا هو السبب في أن أجهزتنا مصممة للعمل في ظل مجموعة من الظروف، مع متانة وموثوقية عالية. سواء كنت شركة صغيرة ناشئة أو شركة كبيرة، فإن ماكينات OptiMach لديها الحل المناسب لك. اختر OptiMach للحصول على استثمار منخفض، وصيانة منخفضة، وماكينات أحجار الأرصفة والبلوك خرسانية سهلة الاستخدام والتي ستلبي احتياجات الإنتاج الخاصة بك وتتجاوز توقعاتك.

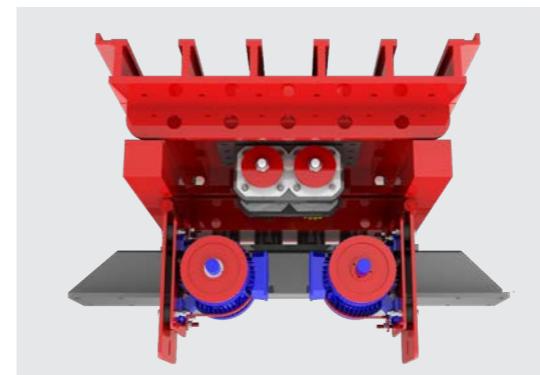

### Systeme De Vibration

Nous utilisons des systèmes de vibration à fréquence contrôlée « FULLDRIVE » dans notre machine. Cela aide le cycle de vie des moteurs vibrants et diminue également la consommation électrique totale des vibreurs. Ce système de vibration, que nous avons conçu grâce à notre expérience de notre passé profond, peut fonctionner pendant de nombreuses années sans aucun dysfonctionnement et vous offre le service le plus efficace.

### نظام الاهتزاز

نحن نستخدم أنظمة اهتزاز يتم التحكم فيها بالتردد "FULLDRIVE" في أجهزتنا. يساعد هذا في دورة حياة محركات الاهتزاز ويقلل أيضًا من إجمالي الاستهلاك الكهربائي للهزازات. يمكن لنظام الاهتزاز هذا، الذي صممناه باستخدام خبرتنا من ماضيينا العميق، أن يعمل لسنوات عديدة دون أي عطل ويقدم لك الخدمة الأكثر كفاءة.

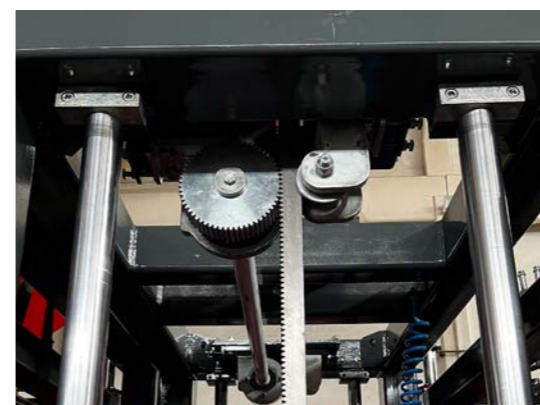

### Systeme D'équilibrage De Moule

Le mécanisme d'équilibrage à 2 voies et 2 points assure un équilibrage précis du moule pendant la production. En stabilisant les moules à partir de quatre points à l'aide d'un système d'engrenage à crémaillère, ce mécanisme améliore la qualité de la production et la facilité d'utilisation.

### نظام موازنة القالب

تضمن آلية الموازنة ذات 2 اتجاهات و 2 نقاط موازنة دقيقة للقالب أثناء الإنتاج. من خلال تثبيت القوالب من أربع نقاط باستخدام نظام تروس الرف، تعمل هذه الآلية على تحسين جودة الإنتاج وسهولة التشغيل.

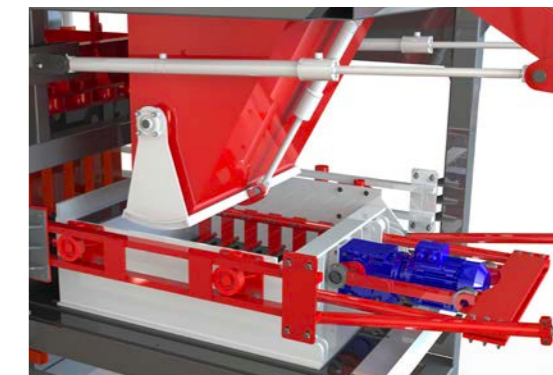

### Systeme De Remplissage Interne

Le système de remplissage interne est conçu pour remplir efficacement et uniformément le mortier épais à l'aide de systèmes d'alimentation hydraulique ou électrique. En économisant jusqu'à 10% de temps de remplissage, ce système est idéal pour maximiser l'efficacité de la production sans sacrifier la qualité. A remplissage égal, il assure une production constante et de qualité.

### نظام التعبئة داخلي

تم تصميم نظام الملء الداخلي لملء الخرسانة السميكة بكفاءة وبشكل متساو باستخدام أنظمة الطاقة الهيدروليكية أو الكهربائية. من خلال توفير ما يصل إلى 10٪ من وقت التعبئة، فإن هذا النظام مثالي لزيادة كفاءة الإنتاج إلى أقصى حد دون التضحية بالجودة. مع التعبئة المتساوية، فإنه يضمن إنتاجًا متسقًا وعالي الجودة.

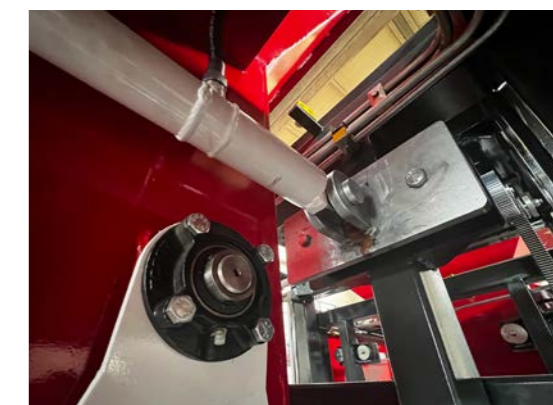

### Systeme De Suspension De Bras

Nous avons conçu un système pour absorber les chocs momentanés causés par les bras de la voiture de mortier pendant le fonctionnement. En analysant le corps, nous avons créé une structure avec des amortisseurs en caoutchouc qui réduit l'effet sur le corps de la machine, ce qui prolonge la durée de vie de la machine..

### نظام تعليق الذراع

لقد صممنا نظامًا لامتصاص الصدمات اللحظية التي تسببها أذرع عربة الخرسانة أثناء التشغيل. من خلال تحليل الجسم، أنشأنا هيكلًا به مخمدات مطاطية تقلل التأثير على جسم الماكينة بنسبة 25٪، مما يؤدي إلى إطالة عمر الماكينة.



## I TYPE SYSTEME

Notre système I TYPE est une configuration de machine polyvalente qui peut être utilisée entièrement ou semi-automatiquement. Ce système est recommandé pour les entreprises de taille moyenne qui recherchent une production de haute qualité. Avec des capacités de production automatisées, le système I TYPE ne nécessite que l'utilisation de chariots élévateurs et de travailleurs pour transporter les palettes et ramasser les produits secs. Le système fonctionne avec des palettes de production avec des pieds qui peuvent être empilés les uns sur les autres, permettant un transport facile et efficace. De plus, ce système est conçu avec une faible consommation d'énergie et une efficacité maximale à l'esprit, permettant des économies maximales sur la consommation de matières premières. Choisissez le système I TYPE pour une solution de production fiable et à haute capacité qui vous aidera à économiser du temps, de l'argent et des ressources.



نظام النوع I الخاص بنا عبارة عن تكوين آلة متعدد الاستخدامات يمكن استخدامه إما بشكل كامل أو شبه آلي. يوصى بهذا النظام للشركات المتوسطة الحجم التي تسعى إلى إنتاج عالي الجودة. مع إمكانات الإنتاج الآلي، لا يتطلب نظام النوع I سوى استخدام الرافعات الشوكية والعمال لنقل المنصات والتقاط المنتجات الجافة. يعمل النظام مع منصات الإنتاج ذات الأرجل التي يمكن تكديسها فوق بعضها البعض، مما يسمح بنقل سهل وفعال. بالإضافة إلى ذلك، تم تصميم هذا النظام مع مراعاة انخفاض استهلاك الطاقة وأقصى قدر من الكفاءة، مما يسمح بأقصى قدر من التوفير في استهلاك المواد الخام. اختر نظام النوع I للحصول على حل إنتاج موثوق به وعالي السعة سيساعدك على توفير الوقت والمال والموارد.

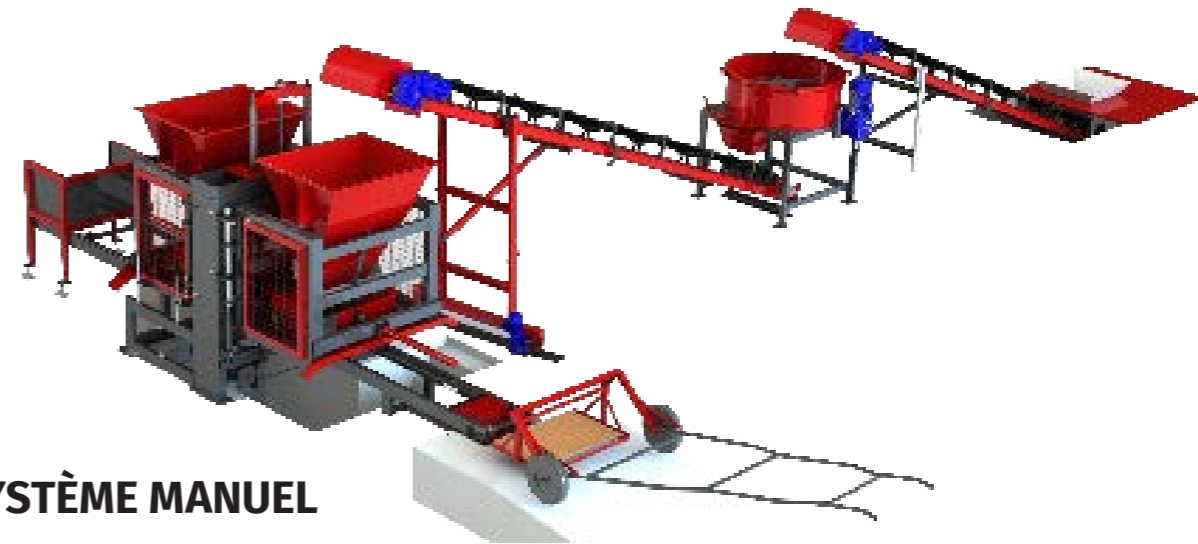

## SYSTEME MANUEL

Notre gamme de produits d'entrée de gamme comprend des systèmes manuels idéaux pour les clients à la recherche d'un faible investissement et d'une faible capacité de production. Bien que ce système ait des besoins élevés en main-d'œuvre, il est recommandé de l'utiliser dans les pays où les coûts de main-d'œuvre sont faibles. Avec sa structure compacte, ce système offre un avantage non négligeable en procurant un retour sur investissement rapide.

Le système fonctionne avec des palettes de production sans pieds, qui sont chargées sur le robot arrière par vos ouvriers. Une fois que la machine a terminé le processus de production, vos ouvriers apporteront les palettes à la zone de séchage. Les produits y sécheront et vos ouvriers les retireront des palettes et les ramèneront à la machine. Avec sa faible consommation d'énergie et son efficacité maximale, ce système est parfait pour les petits projets. De plus, les palettes utilisées dans ce système sont durables, car elles sont utilisées des deux côtés. Choisissez nos systèmes manuels pour une solution fiable et économique qui vous aidera à atteindre vos objectifs de production.



تشتمل مجموعة منتجاتنا على مستوى الدخول على أنظمة يدوية مثالية للعملاء الذين يسعون إلى انخفاض الاستثمار والقدرة الإنتاجية. بينما يحتوي هذا النظام على متطلبات عمالة عالية، يوصى باستخدامه في البلدان ذات تكاليف العمالة المنخفضة. بفضل هيكله المضغوط، يوفر هذا النظام ميزة كبيرة من خلال توفير عائد سريع على الاستثمار.

يعمل النظام مع منصات إنتاج بدون أرجل، يتم تحميلها على الروبوت الخلفي بواسطة عمال. بمجرد أن تكمل الآلة عملية الإنتاج، سيحضر العاملون لديك المنصات إلى منطقة التجفيف. ستجف المنتجات هناك، وسيأخذها عمال من المنصات ويعيدونها إلى الماكينة. مع استهلاك الطاقة المنخفض والكفاءة القصوى، يعد هذا النظام مثاليًا للمشاريع الصغيرة. بالإضافة إلى ذلك، فإن المنصات المستخدمة في هذا النظام طويلة الأمد، حيث يتم استخدامها على كلا الجانبين. اختر أنظمتنا اليدوية للحصول على حل موثوق وفعال من حيث التكلفة يساعدك في تحقيق أهدافك الإنتاجية.



\_ a faible consommation

\_ faible entretien

\_ durable

\_ كفاءة الطاقة

\_ صيانة منخفضة

\_ متين

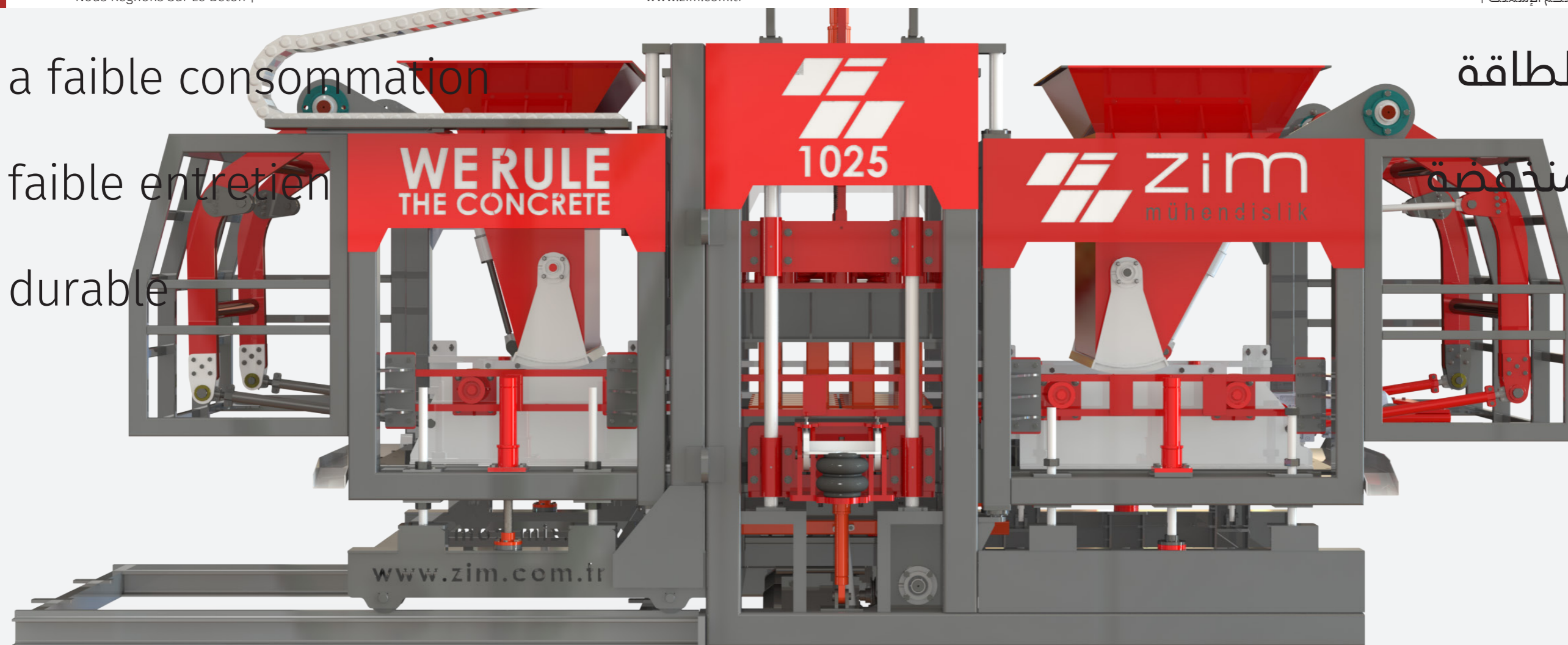

	ZIM 1025	ZIM 820	ZIM 518	ZIM 8	ZIM 5
<b>CAPACITÉ PAR HEURE</b> القدرة الإنتاجية في الساعة	120 PALETTES	120 PALETTES	120 PALETTES	120 PALETTES	120 PALETTES
<b>TEMPS D'UN CYCLE</b> زمن الدورة	30 SEC	30 SEC	30 SEC	30 SEC	30 SEC
<b>DIMENSIONS DES PALETTES</b> أبعاد منصة الإنتاج	1200X950MM	1000X950MM	1170X700MM	950X950MM	1170X700MM
<b>MAXIMUM EFFECTIVE AREA</b> أقصى مساحة فعالة	1060X860MM	860X860MM	1000X600MM	860X860MM	1000X600MM
<b>SYSTÈME DE VIBRATIONS</b> نظام الاهتزاز	<b>SYSTÈME DE VIBRATION GRAISSE HUILE</b> نظام زيت التشحيم للاهتزاز				
<b>PUISSANCE DE VIBRATION DU FOND</b> قوة الاهتزاز السفلية	7.5KW X 2 PCS	5.5KW X 2 PCS	5.5KW X 2 PCS	5.5KW X 2 PCS	5.5KW X 2 PCS
<b>PUISSANCE DE VIBRATION SUPÉRIEURE</b> قوة الاهتزاز العلوى	1KW X 2 PCS	1KW X 2 PCS	1KW X 2 PCS	1KW X 2 PCS	1KW X 2 PCS
<b>PESAGE MACHINE</b> وزن الماكينة	10.000 KG	8.500 KG	7.000 KG	5.500 KG	5.000 KG

	ZIM 1025	ZIM 820	ZIM 518	ZIM 8	ZIM 5
<b>PRODUITS PAR PALETTE</b> المنتجات المصنعة في كل الطبليّة					
<b>PAVÉS RECTANGULAIRES</b> أحجار أرضية مستطيلة 200X100X80MM	36	28	25	X	X
<b>PAVÉS INTERLOCK</b> أحجار الأرضية الانترلوك 200X100X80MM	25	20	18	X	X
<b>BLOCS CREUX</b> البلوك المجوف 200X400X200MM	10	8	5	8	5
<b>CAPACITÉ PAR 8 HEURES</b> السعة لكل 8 ساعات					
<b>PAVÉS RECTANGULAIRES</b> أحجار أرضية مستطيلة 200X100X80MM	720 M2	560 M2	500 M2	X	X
<b>PAVÉS INTERLOCK</b> أحجار الأرضية الانترلوك 200X100X80MM	700 M2	555 M2	500 M2	X	X
<b>BLOCS CREUX</b> البلوك المجوف 200X400X200MM	10.000	8.000	5.000	8.000	5.000

# Exemple D'installations مثال على المصانع

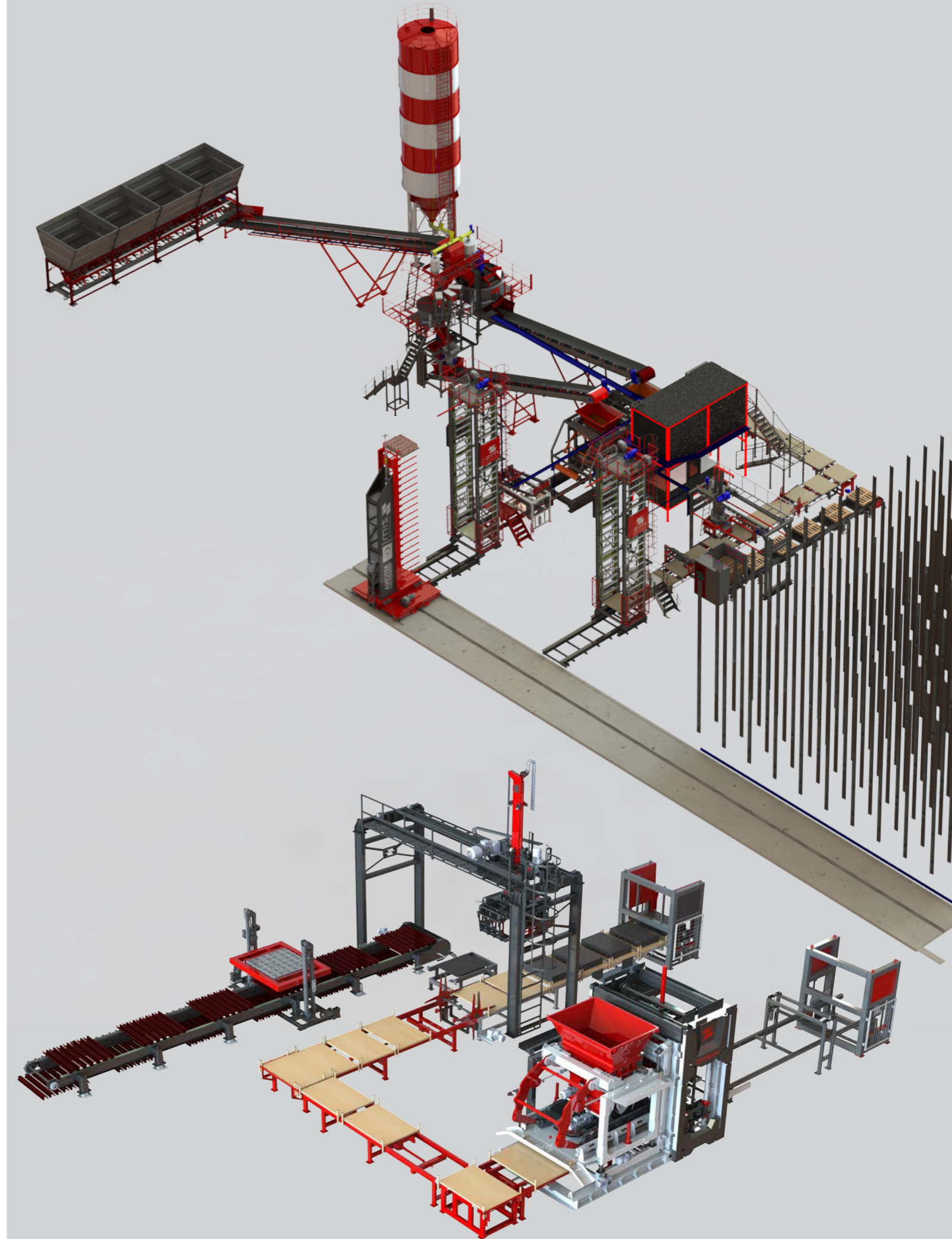
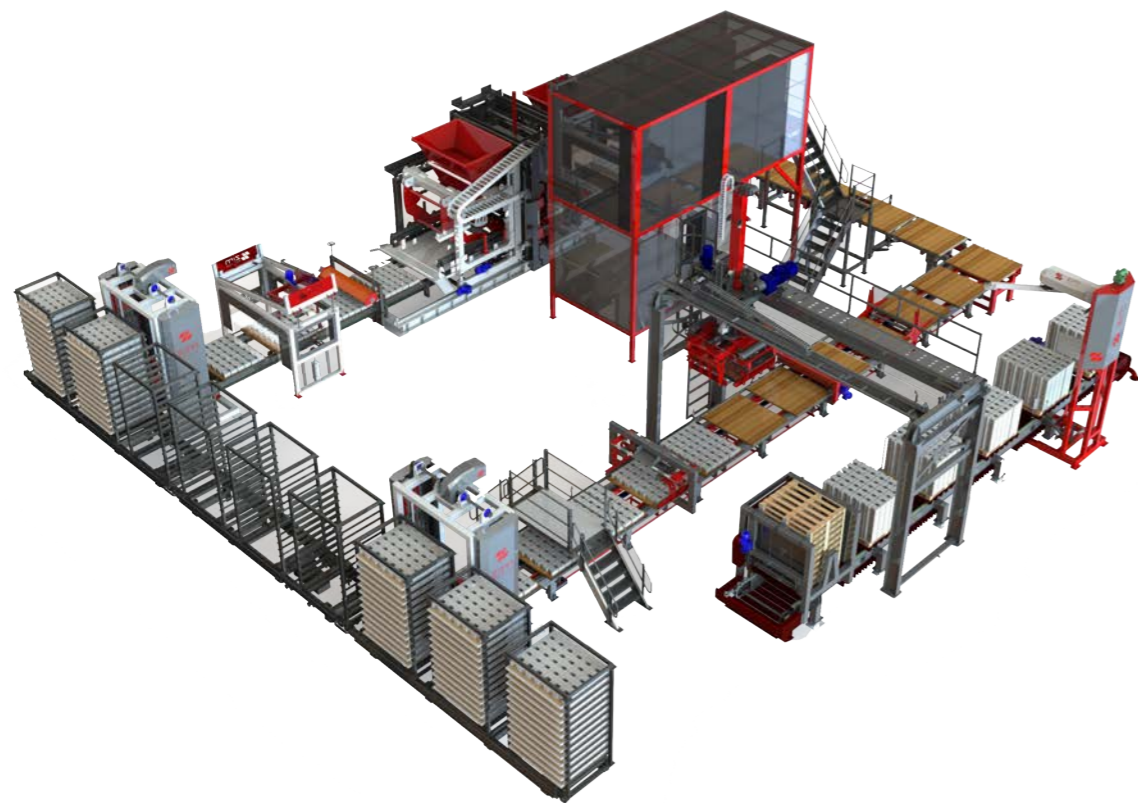

## Capacités de production

## سعات الإنتاج

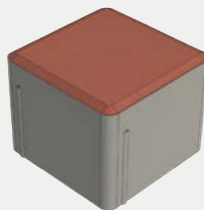
Pavé Carré / حجر الرصف مربع  
(100x100 h=60,80,100)

Modèle Modèle	Production Per Press الإنتاج لكل طبعة
ZIM 1842	132 pcs / قطعة
ZIM 1536	99 pcs / قطعة
ZIM 1025	63 pcs / قطعة
ZIM 820	49 pcs / قطعة
ZIM 518	28 pcs / قطعة

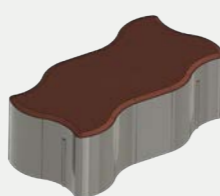
Pavé S / حجر الرصف S  
(235x112 h=60,80,100)

Modèle Modèle	Production Per Press الإنتاج لكل طبعة
ZIM 1842	55 pcs / قطعة
ZIM 1536	40 pcs / قطعة
ZIM 1025	28 pcs / قطعة
ZIM 820	21 pcs / قطعة
ZIM 518	14 pcs / قطعة

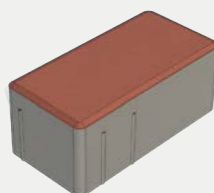
Pavé Rectangulaire / حجر الرصف المستطيل  
(100x200 h=60,80,100)

Modèle Modèle	Production Per Press الإنتاج لكل طبعة
ZIM 1842	72 pcs / قطعة
ZIM 1536	55 pcs / قطعة
ZIM 1025	36 pcs / قطعة
ZIM 820	28 pcs / قطعة
ZIM 518	16 pcs / قطعة

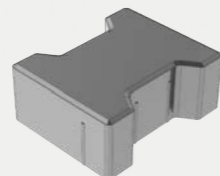
Pavé Interlock / حجر رصف الانترلوك  
(128x163 h=60,80,100)

Modèle Modèle	Production Per Press الإنتاج لكل طبعة
ZIM 1842	42 pcs / قطعة
ZIM 1536	36 pcs / قطعة
ZIM 1025	25 pcs / قطعة
ZIM 820	20 pcs / قطعة
ZIM 518	18 pcs / قطعة

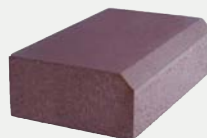
Bordure / حجر الحدود  
(250x500x150)

Modèle Modèle	Production Per Press الإنتاج لكل طبعة
ZIM 1842	10 pcs / قطعة
ZIM 1536	8 pcs / قطعة
ZIM 1025	4 pcs / قطعة
ZIM 820	3 pcs / قطعة
ZIM 518	3 pcs / قطعة

Bordure / حجر الحدود  
(150x500x250)

Modèle Modèle	Production Per Press الإنتاج لكل طبعة
ZIM 1842	16/8 pcs / قطعة
ZIM 1536	13/8 pcs / قطعة
ZIM 1025	6 pcs / قطعة
ZIM 820	5 pcs / قطعة
ZIM 518	5 pcs / قطعة

Bloc / بلوك  
(100x400x200)

Modèle Modèle	Production Per Press الإنتاج لكل طبعة
ZIM 1842	33 pcs / قطعة
ZIM 1536	27 pcs / قطعة
ZIM 1025	18 pcs / قطعة
ZIM 820	14 pcs / قطعة
ZIM 518	8 pcs / قطعة

Bloc / بلوك  
(150x400x200)

Modèle Modèle	Production Per Press الإنتاج لكل طبعة
ZIM 1842	24 pcs / قطعة
ZIM 1536	18 pcs / قطعة
ZIM 1025	12 pcs / قطعة
ZIM 820	10 pcs / قطعة
ZIM 518	6 pcs / قطعة

Bloc / بلوك  
(200x400x200)

Modèle Modèle	Production Per Press الإنتاج لكل طبعة
ZIM 1842	18 pcs / قطعة
ZIM 1536	15 pcs / قطعة
ZIM 1025	10 pcs / قطعة
ZIM 820	8 pcs / قطعة
ZIM 518	5 pcs / قطعة

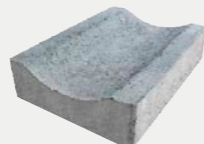
Gouttière / مزراب الماء  
(300x500x120)

Modèle Modèle	Production Per Press الإنتاج لكل طبعة
ZIM 1842	8 pcs / قطعة
ZIM 1536	6 pcs / قطعة
ZIM 1025	3 pcs / قطعة
ZIM 820	2 pcs / قطعة
ZIM 518	2 pcs / قطعة

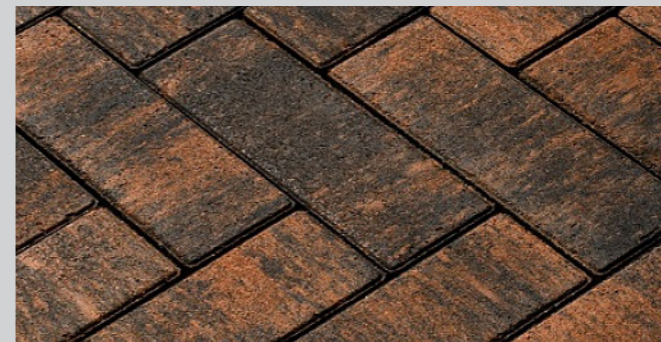

ET PLUS...

و اكثر...



# Exemple D'installations

# مثال على المصانع

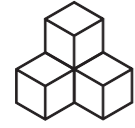



MACHINES POUR TUYAUX ET REGARDS EN BÉTON  
ماكينات الأنابيب الخرسانية وغرف التفتيش

## Série ZIM A

### Machines Pour Tuyaux Et Ponceaux En Beton ماكينات الأنابيب والفتحات الخرسانية

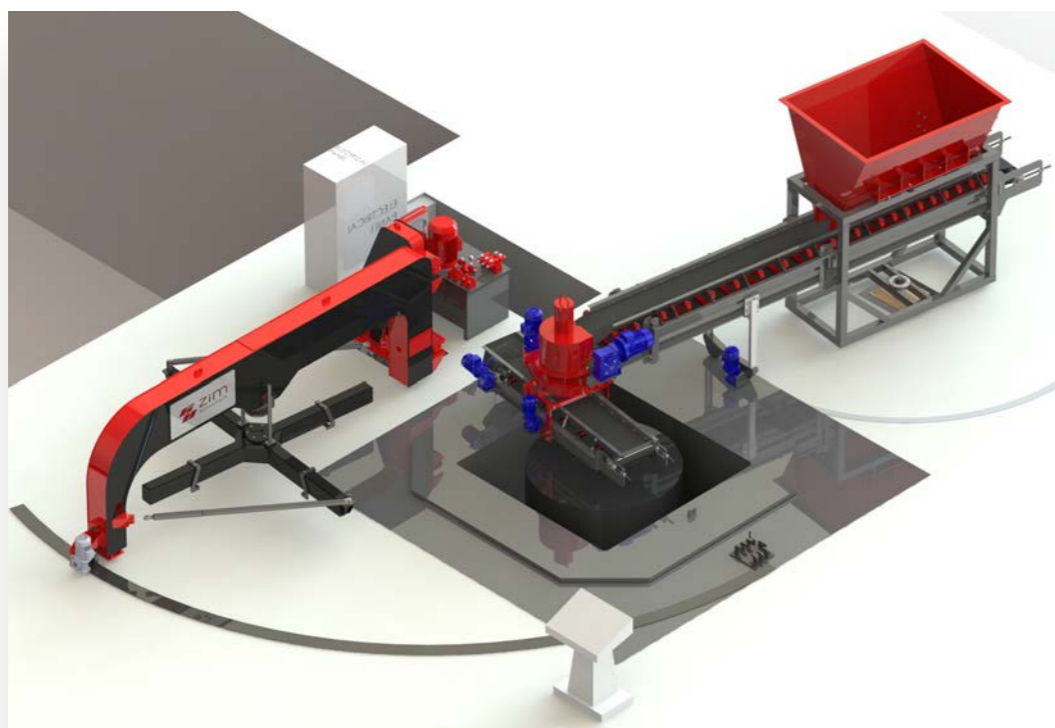

Machine ZIM A 2625 - la solution ultime pour augmenter l'efficacité dans la production de tuyaux et de ponceaux de grande taille. Avec des spécifications uniques conçues pour améliorer la capacité de production, la qualité du produit et la durée de vie, cette machine est garantie de transformer votre processus de production. Nos machines peuvent produire des tuyaux allant de 800 mm à 2600 mm de diamètre et 2500 mm de hauteur. Nous proposons des machines semi-automatiques et entièrement automatiques, les machines automatiques étant équipées de microprocesseurs PLC de marque SIEMENS pour plus de précision et d'exactitude. Le processus de production se fait sur des palettes de production qui peuvent être transportées à l'aide d'une grue. Avec ces caractéristiques et avantages uniques, notre machine ZIM A 2625 est sans aucun doute la meilleure solution pour vos besoins de production à grande échelle de tuyaux et de ponceaux.

آلة ZIM A 2625 - الحل النهائي لزيادة الكفاءة في إنتاج الأنابيب والقنوات الكبيرة الحجم. مع المواصفات الفريدة المصممة لتعزيز القدرة الإنتاجية وجودة المنتج وعمر الخدمة، فإن هذه الآلة مضمونة لتحويل عملية الإنتاج الخاصة بك. يمكن لآلاتنا إنتاج أنابيب يتراوح قطرها من 800 مم إلى 2600 مم وارتفاع 2500 مم. نحن نقدم كلاً من الآلات شبه الأوتوماتيكية بالكامل، مع الآلات الأوتوماتيكية المجهزة بمعالجات دقيقة PLC ذات علامة تجارية SIEMENS من أجل الدقة والدقة. تتم عملية الإنتاج على منصات الإنتاج التي يمكن نقلها باستخدام الرافعة. مع هذه الميزات والفوائد الفريدة، فإن آلة ZIM A 2625 الخاصة بنا هي بلا شك أفضل حل لاحتياجات إنتاج الأنابيب والقنوات الكبيرة.

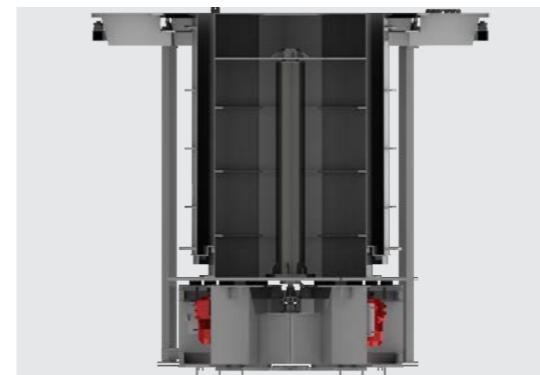
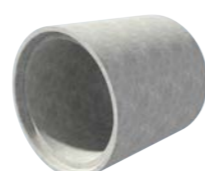
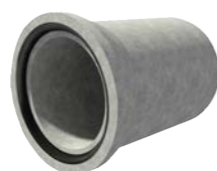

#### Systeme De Vibration

La machine ZIM A 2625 dispose d'un système de vibration contrôlé par un système de commande de pilote de fréquence qui élimine le besoin de réglages mécaniques. Notre système de vibration spécialement conçu utilise un système de cycle d'huile pour le refroidissement, ce qui se traduit par de faibles coûts d'exploitation et une grande efficacité. Cette technologie a permis à nos machines de fonctionner de manière fiable pendant de nombreuses années, ce qui en fait le choix parfait pour vos besoins de production de tuyaux et de ponceaux.

#### نظام الاهتزاز

تتميز الماكينة ZIM A 2625 بنظام اهتزاز يتم التحكم فيه بواسطة نظام التحكم في محرك التردد الذي يلغي الحاجة إلى الإعدادات الميكانيكية. يستخدم نظامنا العزاز المصمم خصيصاً نظام دورة الزيت للتبريد، مما يؤدي إلى انخفاض تكاليف التشغيل والكفاءة العالية. مكنت هذه التقنية أجهزتنا من العمل بشكل موثوق لسنوات عديدة، مما يجعلها الخيار الأمثل لاحتياجات إنتاج الأنابيب والقنوات.



#### Systeme De Presse De Marche Et De Verrouillage

Le corps de la presse de la machine effectue automatiquement la marche nécessaire pour le processus de remplissage du moule. Après la marche, il effectue un blocage pour avoir une position parfaite. Vous avez toujours votre avantage pour une meilleure production !

#### نظام الضغط يمشي ويقفل

قسم الضغط يقوم بالحركة اللازمة لملئ القالب أوتوماتيكياً. بعد الانتهاء من الحركة يقوم بالإقفال أوتوماتيكياً لوضعية ممتازة. لديكم دائماً الفرصة لإنتاج أفضل.



#### Systeme Automatisé De Remplissage De Moules

Notre système spécial de remplissage de mortier assure un remplissage égal et rapide des moules, vous permettant d'économiser du temps et des efforts. De plus, la production de ponceaux de notre machine peut être automatisée à l'aide de notre système spécial, qui vous permet d'ajuster le remplissage du moule au diamètre de votre tuyau ou à chaque coin des ponceaux. Avec ce système, le processus de remplissage du moule peut être complété sans aucun travail manuel, ce qui rend le processus de production encore plus efficace.

#### نظام تعبئة القالب الأوتوماتيكي

يضمن نظام تعبئة الخرسانة الخاص لدينا تعبئة متساوية وسريعة للقوالب، مما يوفر لك الوقت والجهد. بالإضافة إلى ذلك، يمكن أتمتة إنتاج آلتنا للقنوات باستخدام نظامنا الخاص، والذي يسمح لك بضبط ملء القالب وفقاً لقطر الأنابيب الخاص بك أو كل ركن من أركان القنوات. مع هذا النظام، يمكن إتمام عملية ملء القالب بدون أي عمل يدوي، مما يجعل عملية الإنتاج أكثر كفاءة.



#### Châssis Solide, Production Solide !

Notre machine offre une longue durée de vie et une durabilité en étant fabriquée à partir d'aciers de haute qualité. Il est calibré sur nos bancs de production spéciaux et traité avec des machines à commande numérique. Grâce à nos hautes performances, nos clients bénéficient de l'utilisation durable de notre machine tout en obtenant des résultats satisfaisants.

#### هيكل قوي، إنتاج قوي!

توفر آلتنا عمراً طويلاً ومتانة من خلال إنتاجها من الفولاذ عالي الجودة. يتم معياريتها على مناضد الإنتاج الخاصة لدينا ومعالجتها بالآلات CNC. بفضل أدائها العالي، يستفيد عملاؤنا من الاستخدام طويل الأمد لآلتنا مع تحقيق نتائج ناجحة.

## Série ZIM T

Machines Pour Tuyaux Et Regards En Beton  
ماكينات الأنابيب والفتحات الخرسانية



Avec des spécifications uniques conçues pour améliorer la capacité de production, la durée de vie et la qualité des produits, cette machine est garantie de transformer votre processus de production. La machine de la série ZIM T peut produire des tuyaux allant de 300 mm à 1200 mm de diamètre et 2500 mm de hauteur. Il peut être conçu pour produire des tubes simples, doubles ou triples dans une presse, avec des options pour les conceptions semi-automatiques et entièrement automatiques. Nos machines utilisent des microprocesseurs PLC de marque SIEMENS pour plus de précision et d'exactitude. Avec un châssis solide spécialement conçu, cette machine permet une production à long terme sans erreurs. Les matériaux produits peuvent être transportés vers la zone de séchage avec des chariots ou des chariots élévateurs, ce qui rend le processus de production encore plus efficace.

مع المواصفات الفريدة المصممة لتعزيز القدرة الإنتاجية وعمر الخدمة وجودة المنتج ، فإن هذه الآلة مضمونة لتحويل عملية الإنتاج الخاصة بك. يمكن للآلة سلسلة ZIM T إنتاج أنابيب يتراوح قطرها من ٣٠٠ مم إلى ١٢٠٠ مم وارتفاع ٢٥٠٠ مم. يمكن تصميمه لإنتاج أنابيب مفردة أو مزدوجة أو ثلاثية في مكبس ، مع خيارات للتصميمات شبه الآلية والكاملة. تستخدم أجهزتنا معالجات PLC ذات العلامة التجارية SIEMENS من أجل الدقة والضبط. بفضل الهيكل القوي المصمم خصيصًا ، تتيح هذه الماكينة الإنتاج على المدى الطويل دون أخطاء. يمكن نقل المواد المنتجة إلى منطقة التجفيف بواسطة عربات النقل أو الرافعات الشوكية ، مما يجعل عملية الإنتاج أكثر كفاءة.

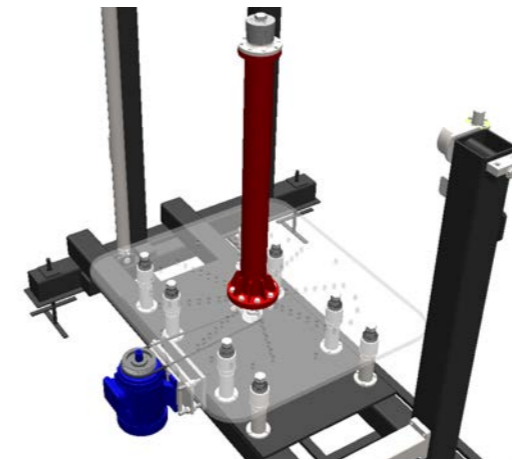

### Systeme De Vibration

La série ZIM T dispose d'un système de vibration contrôlé par un système de commande de pilote de fréquence qui élimine le besoin de réglages mécaniques. Notre système de vibration spécialement conçu utilise un système de cycle d'huile pour le refroidissement, ce qui se traduit par de faibles coûts d'exploitation et une grande efficacité. Cette technologie a permis à nos machines de fonctionner de manière fiable pendant de nombreuses années, ce qui en fait le choix parfait pour vos besoins de production de tuyaux et de ponceaux.

### نظام الاهتزاز

تتميز سلسلة ZIM T بنظام اهتزاز يتم التحكم فيه بواسطة نظام التحكم في محرك التردد الذي يلغي الحاجة إلى الإعدادات الميكانيكية. يستخدم نظامنا الهزاز المصمم خصيصًا نظام دورة الزيت للتبريد ، مما يؤدي إلى انخفاض تكاليف التشغيل والكفاءة العالية. مكنت هذه التقنية أجهزتنا من العمل بشكل موثوق لسنوات عديدة ، مما يجعلها الخيار الأمثل لاحتياجات إنتاج الأنابيب والفتحات.



### Systeme De Plâtrage

Nous utilisons des systèmes électriques pour le mouvement de l'unité de plâtrage. Il rend le mouvement circulaire nécessaire très doux et facile. Cela vous aidera à obtenir la meilleure forme en haut, facile à entretenir votre système !

### نظام التجصيص

نحن نستخدم أنظمة كهربائية لحركة وحدة التجصيص. يجعل الحركة الدائرية اللازمة لسلسلة وسهلة للغاية. سيساعدك ذلك في الحصول على أفضل شكل في الأعلى ، وسهل الحفاظ على نظامك!

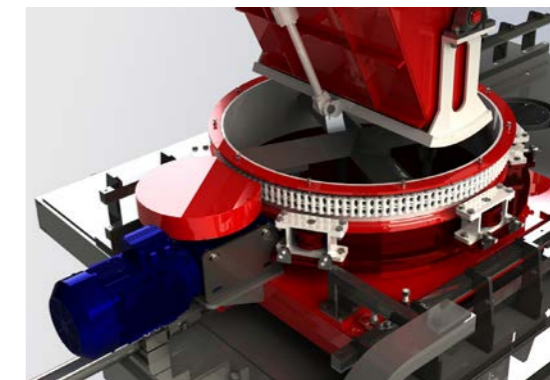

### Systeme Automatisé De Remplissage De Moules

Notre système spécial de remplissage de mortier assure un remplissage égal et rapide des moules, vous permettant d'économiser du temps et des efforts. Grâce à son système interne, le processus de remplissage du moule peut être complété sans aucun travail manuel, ce qui rend le processus de production encore plus efficace.

### نظام تعبئة القالب الأوتوماتيكي

يضمن نظام تعبئة الخرسانة الخاص لدينا تعبئة متساوية وسريعة للقوالب ، مما يوفر لك الوقت والجهد. مع نظامها الداخلي ، يمكن إتمام عملية ملء القالب بدون أي عمل يدوي ، مما يجعل عملية الإنتاج أكثر كفاءة.

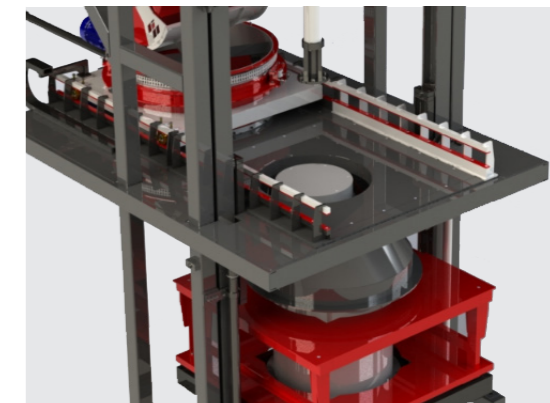

### Châssis Solide, Production Solide !

Notre machine offre une longue durée de vie et une durabilité en étant fabriquée à partir d'aciers de haute qualité. Il est calibré sur nos bancs de production spéciaux et traité avec des machines à commande numérique. Grâce à nos hautes performances, nos clients bénéficient de l'utilisation durable de notre machine tout en obtenant des résultats satisfaisants.

### هيكل قوي ، إنتاج قوي!

توفر آلتنا عمرًا طويلًا ومتانة من خلال إنتاجها من الفولاذ عالي الجودة. يتم معيارتها على مناضد الإنتاج الخاصة لدينا ومعالجتها بآلات CNC. بفضل أدواتنا العالي ، يستفيد عملاؤنا من الاستخدام طويل الأمد لآلتنا مع تحقيق نتائج ناجحة.

## Série ZIM BT

### Machine De Base De Regards En Beton ماكينة قاعدة غرف التفيتيش الخرسانية



ZIM BT 1200, une machine de grande capacité conçue pour rationaliser la production de fonds de regard et de colis. Avec ses spécifications uniques et sa technologie de pointe, cette machine offre une efficacité et une qualité de produit supérieures. Ses trois composants clés, à savoir le robot de stockage de palettes, l'unité de vibration et de moulage et le chariot de remplissage de mortier, fonctionnent ensemble pour produire des bases de regard jusqu'à 1200 mm de diamètre et 1500 mm de hauteur. Les microprocesseurs PLC de la marque SIEMENS assurent une production entièrement automatique tandis que le système de contrôle du pilote de fréquence permet des réglages faciles des vibrations depuis le panneau de commande. Grâce à son châssis robuste, le ZIM BT 1200 garantit une production durable sans erreurs. Une fois la production terminée, les produits peuvent être transportés vers la zone de séchage avec des chariots élévateurs.

ZIM BT 1200, آلة عالية السعة مصممة لتبسيط إنتاج قواعد غرف التفيتيش والطرود. مع المواصفات الفريدة والتقنية المتطورة، تقدم هذه الآلة كفاءة عالية وجودة المنتج. تعمل المكونات الرئيسية الثلاثة، بما في ذلك روبوت تخزين منصة الإنتاج ووحدة التشكيل والاهتزاز وعربة تعبئة الخرسانة، معًا لإنتاج قواعد غرف التفيتيش التي يصل قطرها إلى 1200 مم وارتفاع 1500 مم. تضمن المعالجات الدقيقة PLC ذات العلامة التجارية SIEMENS إنتاجًا أوتوماتيكيًا بالكامل بينما يسمح نظام التحكم في محرك التردد بضبط الاهتزاز بسهولة من لوحة المشغل. بفضل هيكلها القوي، تضمن ZIM BT 1200 إنتاجًا طويل الأمد من دون أخطاء. بمجرد اكتمال الإنتاج، يمكن نقل المنتجات إلى منطقة التجفيف باستخدام الرافعات الشوكية.

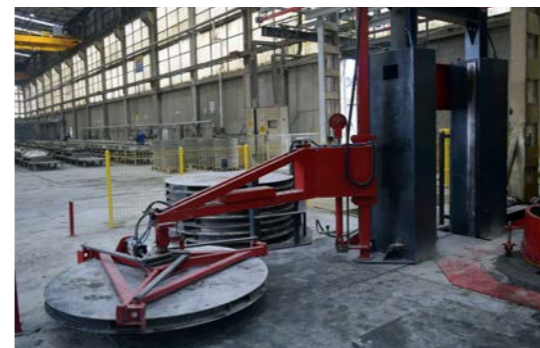
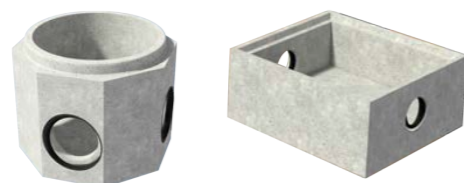

### Système Robotisé De Désempilage De Palettes

Notre robot de désempilage de palettes place rapidement et avec précision des palettes de production de 1800 mm de diamètre dans l'unité de moulage, optimisant ainsi votre processus de production et réduisant les coûts de main-d'œuvre. Ainsi, votre entreprise se démarque en termes d'efficacité et de qualité tout en réduisant sa consommation d'énergie et en minimisant son impact environnemental.

### نظام روبوت إزالة تكديس منصات الإنتاج

يقوم روبوت تفكيك منصات الإنتاج الخاص بنا بسرعة وبدقة بوضع منصات إنتاج بقطر 1800 مم في وحدة التشكيل، مما يحسن عملية الإنتاج ويقلل من تكاليف العمالة. نتيجة لذلك، تبرز أعمالك من حيث الكفاءة والجودة مع تقليل استهلاك الطاقة وتقليل تأثيرها على البيئة.



### Système D'inversion De Moule

Dites adieu aux tracas des grues et bonjour à une efficacité accrue avec la machine ZIM BT 1200. Notre fonction unique d'inversion de moule signifie des temps de cycle plus rapides, une main-d'œuvre réduite et une capacité de production accrue - le tout en appuyant simplement sur un bouton.

### نظام عكس القالب

قل وداعاً لمشاحنات الرافعات ومرحباً لتحسين الكفاءة مع آلة ZIM BT 1200. ميزة عكس القالب الفريدة لدينا تعني أوقات دورات أسرع، وتقليل العمالة، وزيادة القدرة الإنتاجية - كل ذلك بلمسة زر واحدة.



### Système Automatisé De Remplissage De Moules

Notre système spécial de remplissage de mortier assure un remplissage égal et rapide des moules, vous permettant d'économiser du temps et des efforts. Grâce à son système interne, le processus de remplissage du moule peut être complété sans aucun travail manuel, ce qui rend le processus de production encore plus efficace.

### نظام تعبئة القالب الأتوماتيكي

يضمن نظام تعبئة الخرسانة الخاص لدينا تعبئة متساوية وسريعة للقوالب، مما يوفر لك الوقت والجهد. مع نظامها الداخلي، يمكن إتمام عملية ملء القالب بدون أي عمل يدوي، مما يجعل عملية الإنتاج أكثر كفاءة.



### Système De Verrouillage Des Palettes Et Des Entrées

Une fois que votre machine prend automatiquement les palettes, notre système de verrouillage hydraulique est conçu pour un maintien fiable et une précision de position des entrées et des palettes. De cette façon, les mesures de sécurité et de sensibilité nécessaires peuvent être prises rapidement.

### نظام قفل البليت والمداخل

بعد أن تلتقط آتلك المنصات تلقائيًا، تم تصميم نظام القفل الهيدروليكي الخاص بنا لضمان دقة التثبيت والموضع للمداخل والمنصات. بهذه الطريقة، يمكن اتخاذ تدابير السلامة والحساسية اللازمة بسرعة.

## Série ZIM VT

Machine De Base De Regards En Beton  
ماكينة قاعدة غرف التفيتش الخرسانية



ZIM VT 1800 est une machine à capacité optimale conçue pour augmenter l'efficacité de la production de produits tels que les fonds de cheminée et les bases de colis. Notre machine économique offre une efficacité et une qualité de produit supérieures. Notre système se compose de trois composants principaux : une table vibrante, un moule et un système de remplissage de mortier, et peut produire des fonds de cheminée d'un diamètre de 1 500 mm et d'une hauteur de 1 500 mm. Un système de commande de variateur de fréquence permet des réglages de vibration faciles depuis le panneau de commande. Grâce à son châssis robuste, ZIM VT 1800 offre une garantie de production durable sans aucune marge d'erreur.

ZIM VT 1800 هي آلة ذات سعة مثالية مصممة لزيادة الكفاءة في إنتاج المنتجات مثل قواعد المداخل وقواعد الطرود. توفر آلتنا الفعالة من حيث التكلفة كفاءة عالية وجودة المنتج. يتكون نظامنا من ثلاثة مكونات رئيسية: طاولة الاهتزاز، والقالب، ونظام تعبئة الملاط، ويمكن أن ينتج قواعد مداخل بقطر 1500 مم وارتفاع 1500 مم. يسمح نظام التحكم في محرك التردد بإجراء تعديلات سهلة على الاهتزاز من لوحة المشغل. بفضل هيكله القوي، توفر ZIM VT 1800 ضمان إنتاج طويل الأمد من دون أي مجال للأخطاء.

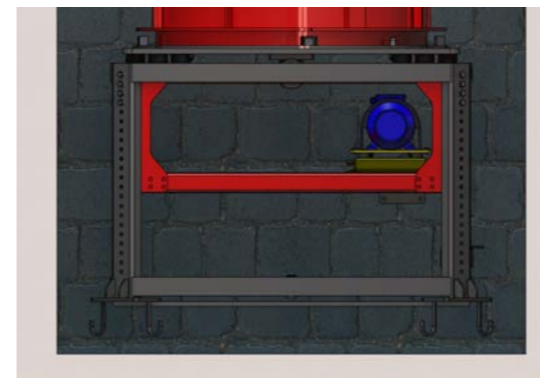
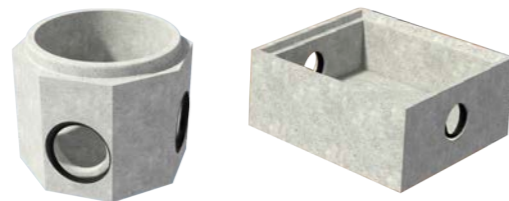

### Tableau Des Vibrations

Notre table vibrante est conçue avec un corps solide, une longévité et une utilisation facile. Il a une table de 30 MM d'épaisseur, il y a un système de réglage boulonné pour le réglage en hauteur de la base. Nous utilisons des systèmes de vibration à fréquence contrôlée dans nos tables de vibration. Cela aide le cycle de vie des moteurs vibrants et diminue également la consommation électrique totale des vibreurs.

### طاولة الاهتزاز

تم تصميم طاولة الاهتزاز الخاصة بنا بجسم قوي وطول العمر وسهولة الاستخدام. لها منضدة بسماكة 30 مم، يوجد نظام ضبط مثبت بمسامير لتعديل ارتفاع القاعدة. نحن نستخدم أنظمة اهتزاز يتم التحكم فيها بالتردد في طاولات الاهتزاز الخاصة بنا. يساعد هذا في دورة حياة محركات الاهتزاز ويقلل أيضًا من إجمالي الاستهلاك الكهربائي للمعدات.



### Façonneurs de lignes intérieures

Nos machines sont livrées avec une caractéristique standard qui nous distingue: le façonnage direct des conduites intérieures sur fond de regard avec nos moules intérieurs. Changez la forme rapidement et facilement avec nos machines, qui ne nécessitent aucun matériau spécial pour les lignes intérieures. Travaillez plus efficacement et faites le travail plus rapidement grâce à nos machines conviviales.

### أشكال الخط الداخلي

تتميز أجهزتنا بميزة قياسية تميزنا: التشكيل المباشر للخطوط الداخلية على قواعد غرف التفيتش باستخدام القوالب الداخلية الخاصة بنا. قم بتغيير الشكل بسرعة وسهولة باستخدام أجهزتنا التي لا تتطلب أي مواد خاصة للخطوط الداخلية. اعمل بشكل أكثر كفاءة وأنجز المهمة بشكل أسرع باستخدام أجهزتنا سهلة الاستخدام.

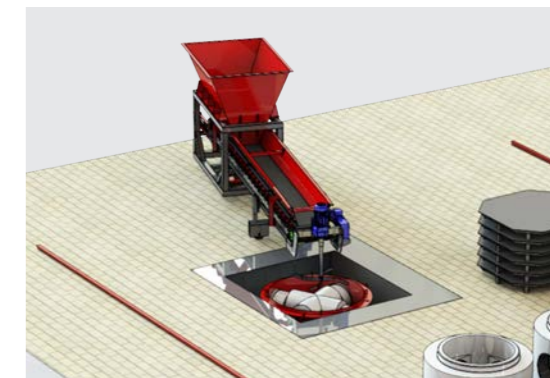

### Système De Remplissage De Moule

Notre système spécial de remplissage de mortier assure un remplissage égal et rapide des moules, vous permettant d'économiser du temps et des efforts. Avec le vibreur sur la trémie et le système de remplissage auxiliaire devant la bande, vous disposez d'un processus de production optimal!

### نظام تعبئة القالب

يضمن نظام تعبئة الملاط الخاص لدينا تعبئة متساوية وسريعة للقوالب، مما يوفر لك الوقت والجهد. مع الجهاز على القبو ونظام التعبئة الإضافي أمام النطاق، لديك عملية الإنتاج المثلى!



### Système D'inversion De Moule

Nous avons rendu le processus de tournage de moules encore plus sûr pour vous, nos précieux clients! Grâce aux systèmes de freinage spéciaux, vos mouvements seront désormais plus fluides et plus confortables. Vous pouvez travailler en toute sécurité dans le tournage de moules sans à-coups ni facteurs de risque. De cette façon, vous pouvez effectuer vos tâches plus rapidement et plus efficacement.

### نظام عكس القالب

لقد جعلنا عملية تقليب القوالب أكثر أمانًا لك ولعملائنا الكرام! بفضل أنظمة الفرامل الخاصة، ستصبح حركاتك الآن أكثر سلاسة وراحة. يمكنك العمل بأمان في قلب القالب دون أي اهتزازات أو عوامل خطر. بهذه الطريقة، يمكنك إكمال مهامك بشكل أسرع وأكثر كفاءة.

## Exemple D'installations مثال على المصانع

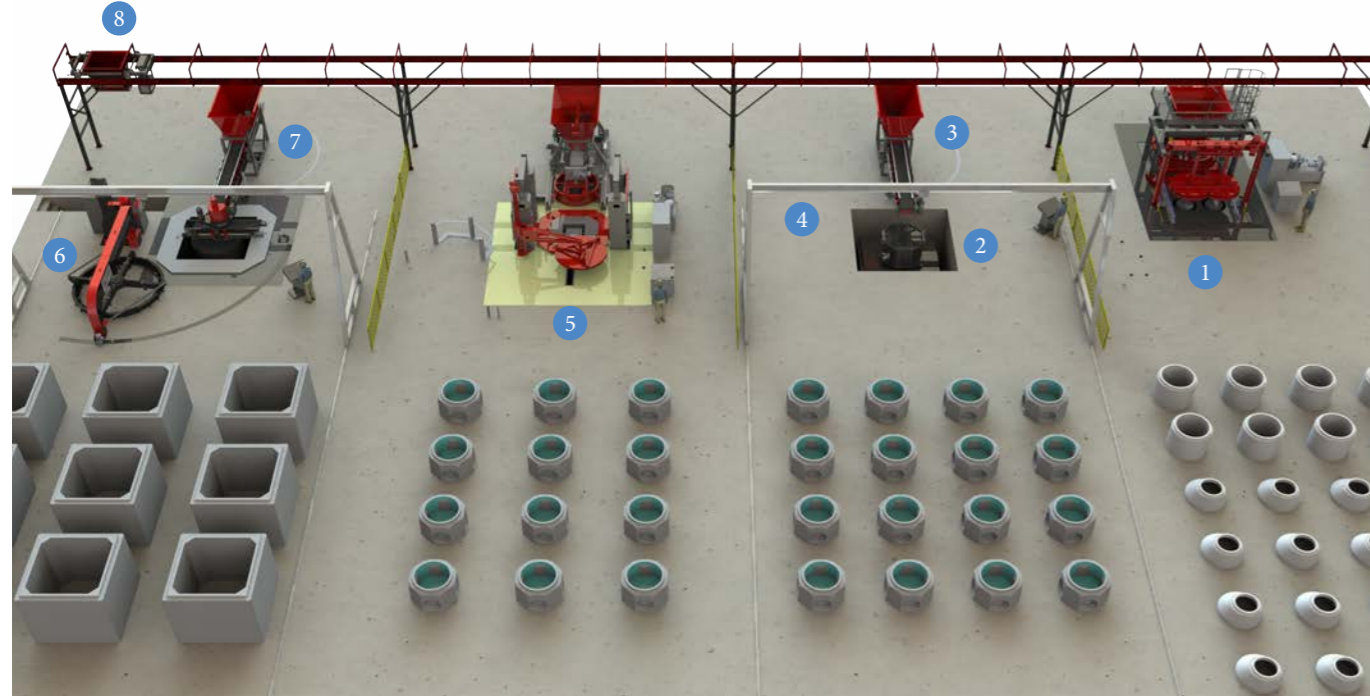

- 1- ماكينة تصنيع الأنابيب الخرسانية ZIM T
- 2- طاولة الاهتزاز ZIM VT
- 3- شريط تحميل الخرسانة مع القبو
- 4- رافعة البوابة
- 5- آلة قاعدة غرف التفتيش الخرسانة ZIM BT
- 6- ماكينة أنابيب الخرسانة ZIM A
- 7- شريط تحميل الخرسانة مع القبو
- 8- خط ناقل للخرسانة الجوي
- 9- رافعة البوابة

- 1- Machine À Tuyaux En Béton Modèle ZIM T
- 2- Tableau Des Vibrations ZIM VT
- 3- Bande De Chargement De Mortier Avec Bunker
- 4- Grue Portail
- 5- Machine De Base De Trou D'homme En Béton ZIM BT
- 6- Machine À Tuyaux En Béton Modèle ZIM A
- 7- Bande De Chargement De Mortier Avec Bunker
- 8- Ligne De Convoyeur De Mortier Aérien
- 9- Grue Portail

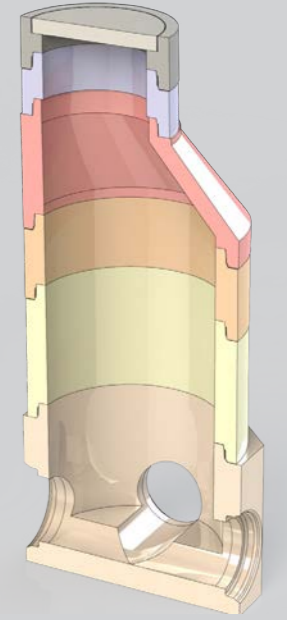
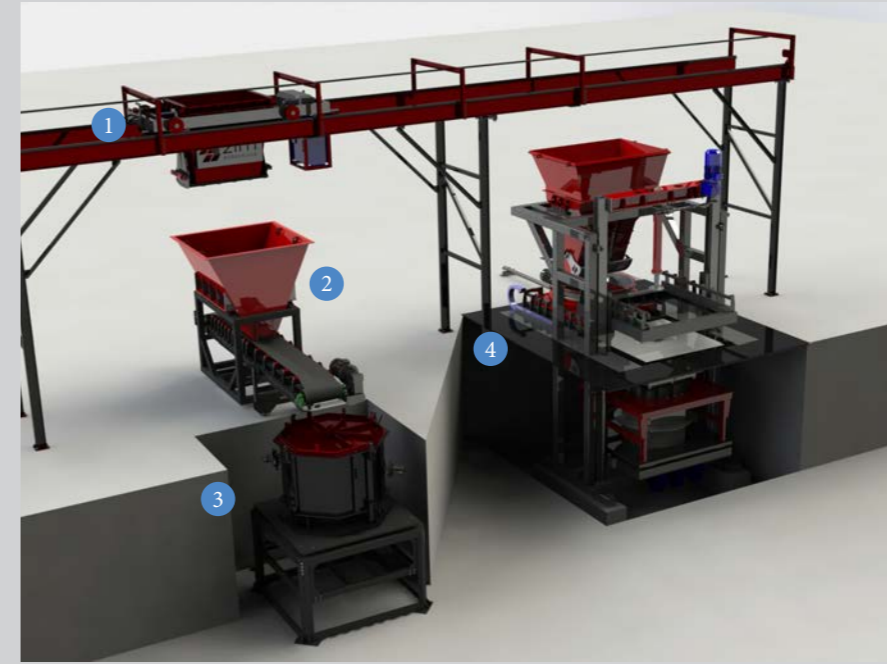

- 1- خط ناقل الخرسانة الجوي
- 2- حزام تحميل الخرسانة مع القبو
- 3- طاولة الاهتزاز ZIM VT
- 4- ماكينة أنابيب الخرسانة وغرف التفتيش سلسلة ZIM T

- 1- Ligne De Convoyeur De Mortier Aérien
- 2- Bande De Chargement De Mortier Avec Bunker
- 3- Tableau Des Vibrations ZIM VT
- 4- Tuyau En Béton De La Série ZIM T Et Machine De Regards



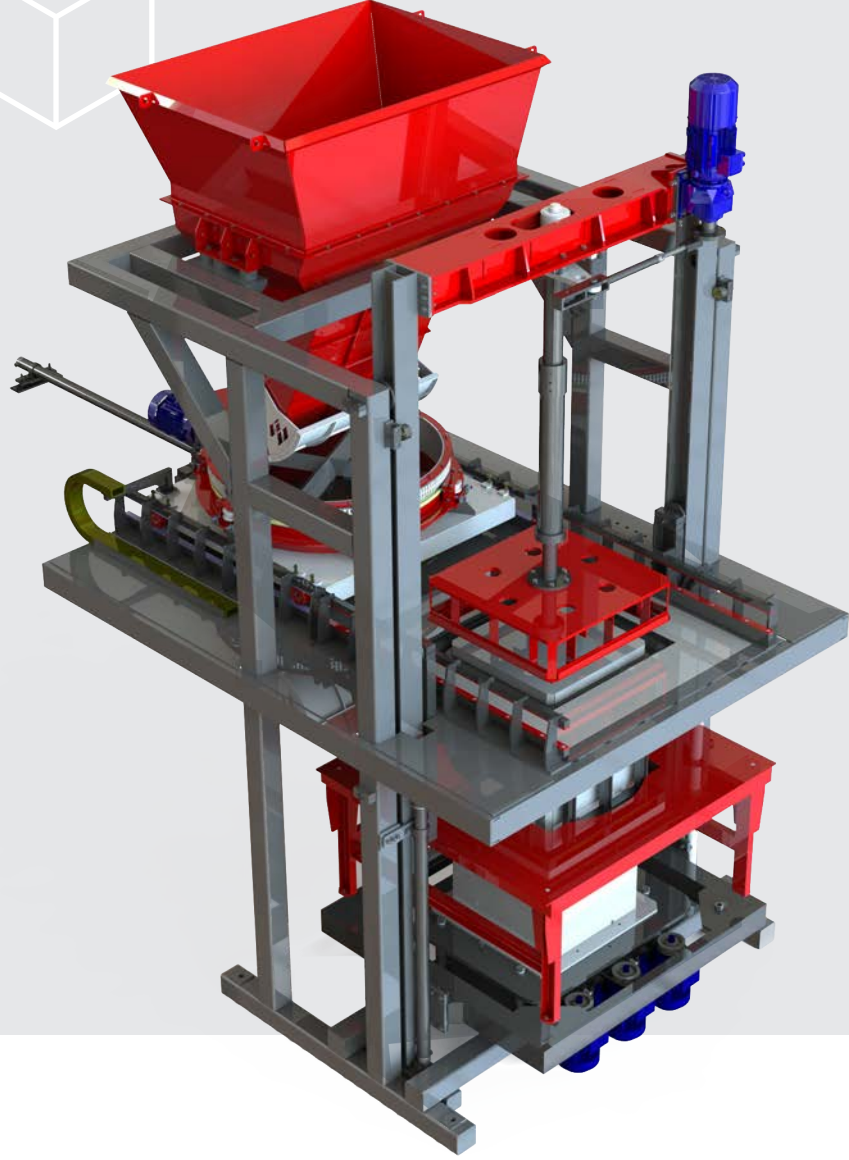

## Contact

## اتصال

### USINE

### المصنع

Saray Mahallesi 600 Cadde No:01  
Kahramankazan / Ankara / Türkiye

Tel: +90 312 395 1310

Fax: +90 312 395 6602

E-Mail: [zim@zim.com.tr](mailto:zim@zim.com.tr)

Web Adress: [www.zim.com.tr](http://www.zim.com.tr)