

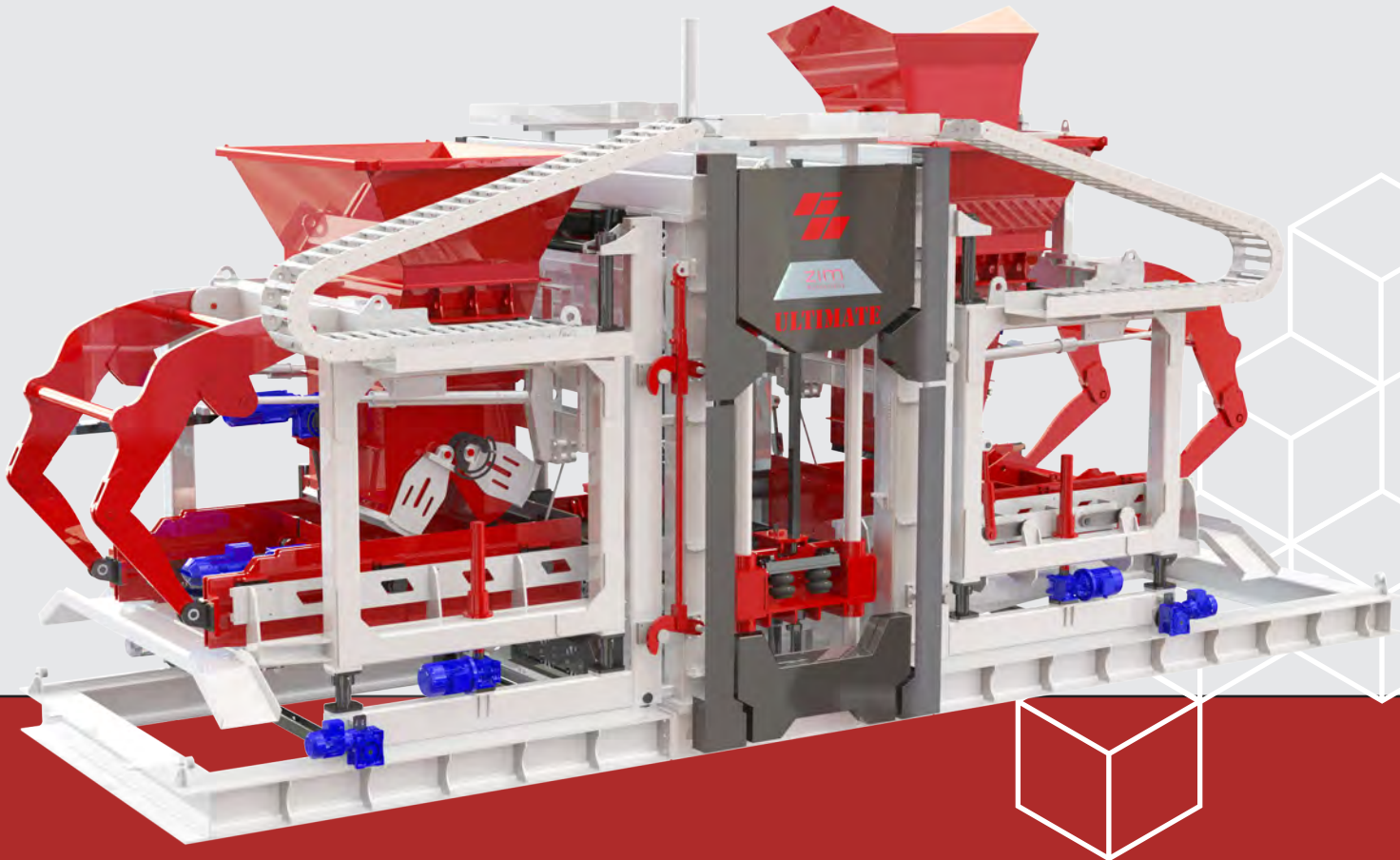

**WE RULE  
THE CONCRETE**



03

About us / Hakkımızda

16

Packaging Solutions  
Paketleme Çözümleri

28

Example Facilities  
Örnek Tesisler

34

Concrete Pipe and Manhole Machines  
Beton Boru ve Baca Makineleri

04

Ultimate Series

19

Decorative Solutions  
Dekoratif Çözümler

30

Example Products  
Örnek Ürünler

44

Example Machines  
Örnek Makineler

22

OptiMach Series



## About Us | Hakkımızda

ZIM Engineering is a leading machinery manufacturer based in Ankara, Turkey, that produces machinery for concrete pipe and manholes, concrete pavers and blocks. With over 25 years of experience, ZIM Engineering has become one of the pioneers of Collector Robot Systems in the sector and has developed high-tech machinery through its R&D department. The company is dedicated to producing long-lasting machines with low energy consumption and advanced technology while maintaining international quality and safety standards. ZIM Engineering has received sectoral quality and standard certificates with international validity and has exported to 25 countries on 4 continents. The company values customer trust, engineering expertise, and management staff to continuously improve and expand its trade volume and customer portfolio.

ZİM Mühendislik, Ankara merkezli önde gelen bir makine üreticisidir ve beton boru ve kanalizasyon kapağı makinaları, beton parke ve blok makineleri üretmektedir. 25 yıllık tecrübesiyle ZİM Mühendislik, Kolektör Robot Sistemleri sektörünün öncülerinden biri haline gelmiş ve R&D departmanı aracılığıyla yüksek teknolojiye sahip uzun ömürlü makineler üretmeye adanmış bir şirkettir. ZİM Mühendislik, uluslararası geçerliliği olan sektörel kalite ve standart belgelerine sahiptir ve 4 kıtada bulunan 25 ülkeye ihracat yapmaktadır. Şirket, müşteri güvenine, mühendislik uzmanlığına ve yönetim kadrosuna değer vererek ticaret hacmini ve müşteri portföyünü sürekli olarak geliştirmektedir.



# ULTIMATE Series



**CONCRETE PAVERS AND BLOCK MACHINES  
BETON PARKE VE BLOK MAKINELERİ**

## ULTIMATE Series

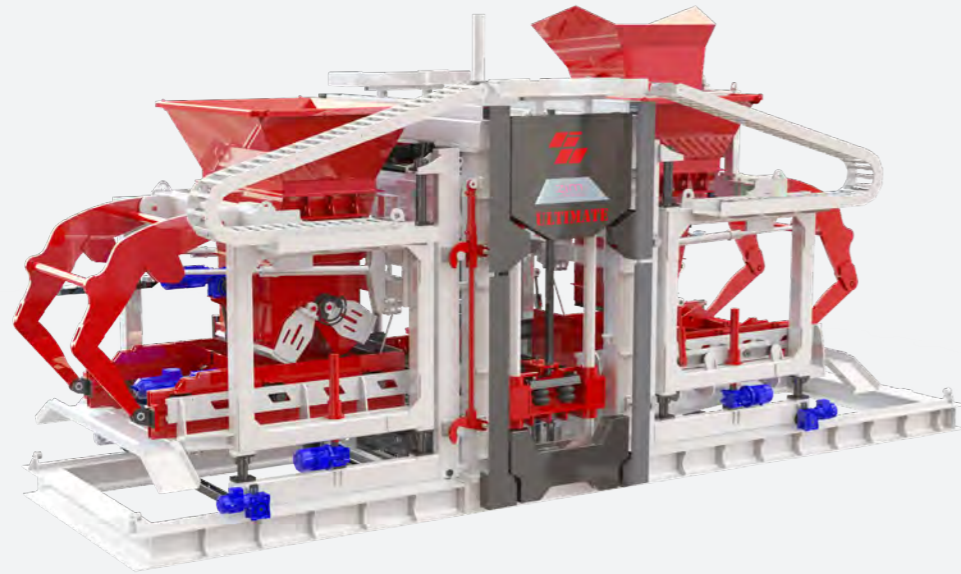

Introducing ZIM Engineering's Ultimate Series of concrete paverstone and block machines - the perfect solution for producing high-quality and durable concrete products. These highly automated machines feature advanced technology and a user-friendly interface, making them versatile and easy to use. With low energy consumption and easy maintenance, the Ultimate Series is perfect for any production line, big or small. The series includes a range of machines suitable for different types of concrete products, such as paverstones, blocks, and curbstones. Built with robust materials and high-quality components, the Ultimate Series delivers reliable and long-lasting performance.

ZİM Mühendislik'in, yüksek kaliteli ve dayanıklı beton ürünleri üretmek için mükemmel bir çözüm sunan Ultimate Serisi beton parke ve blok makinelerini tanıtmaktan gurur duyuyoruz. Bu yüksek derecede otomatikleştirilmiş makineler, ileri teknoloji ve kullanıcı dostu arayüz özellikleriyle çok yönlü ve kullanımı kolaydır. Düşük enerji tüketimi ve kolay bakım özellikleri ile Ultimate Serisi, büyük veya küçük her üretim hattı için idealdir. Seri, beton parke, blok ve bordür gibi farklı beton ürünleri için uygun bir makineler yelpazesini içermektedir. Sağlam malzemeler ve yüksek kaliteli bileşenlerle inşa edilen Ultimate Serisi, güvenilir ve uzun ömürlü performans sağlar.

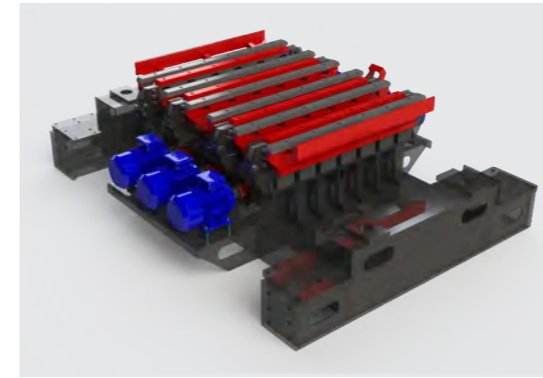

### Vibration System

We are using "VIBROSTAR" oil bathed vibration systems in our machine. The oil bathed vibrations are also cycling the oil automatically and we keep the vibration super cool always! We use 6 engines and they are shaft connected to our special vibrator. This vibration system can work for many years without any malfunction and offers you the most efficient service.

### Vibrasyon Sistemi

Makinemizde özel tasarım yağ banyosunda çalışan vibrasyon sistemleri kullanılmaktadır. Yağ banyolu vibrasyonlar da yağ otomatik olarak çeviriyor ve vibrasyonu her zaman süper soğuk tutuyoruz! Sistemimizde 6 adet motor kullanıyoruz ve bu motorları vibratöre şaft ile bağlanmaktadır. Vibrasyon sistemimiz uzun yıllar arıza yapmadan çalışabilir ve sizlere en verimli hizmeti sunar!

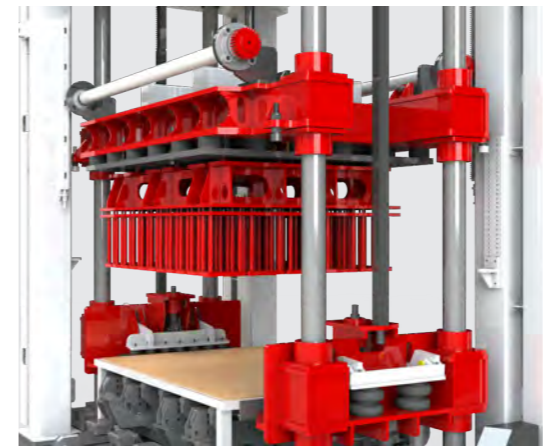

### Mould Balancing System

4-way, 4-point balancing mechanism ensures precise mold balancing during production. By stabilizing molds from four points using a rack gear system, this mechanism improves production quality and ease of operation.

### Kalıp Dengeleme Sistemi

4 noktalı dengeleme mekanizması, üretim sırasında hassas kalıp dengeleme için tasarlanmıştır. Kalıpları, dişli ray sistemi kullanarak dört noktadan dengeleyen bu mekanizma, eşit dengeleme sağlayarak üretim kalitesini ve işletme kolaylığını artırır.

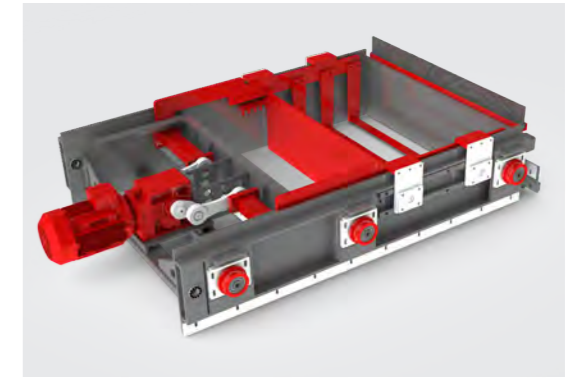

### Internal Filling System

Internal Filling System is designed to efficiently and evenly fill thick mortar using either hydraulic or electrical power systems. By saving up to 10% of filling time, this system is ideal for maximizing production efficiency without sacrificing quality. With equal filling, it ensures consistent and high-quality production.

### İç Dolum Sistemi

İç Dolum Sistemi, kalın harcı hidrolik veya elektrikli güç sistemleri kullanarak verimli ve eşit şekilde doldurmak için tasarlanmıştır. Dolum sürelerinde %10'a kadar tasarruf sağlayarak, kaliteyi feda etmeden üretim verimliliğini maksimize etmek için idealdir. Eşit dolum ile tutarlı ve yüksek kaliteli üretimi garanti eder.



### Bolted Body Production

Our machines feature a bolt system that allows us to use CNC machines and makes maintenance easier. At our company, we use the latest CNC machines to ensure the highest level of sensitivity in our production processes. This system not only provides superior strength and durability, but also allows for quick and easy replacement of any damaged parts. Choose our innovative machines for a reliable and efficient addition to your production line.

### Cıvatalı Gövde Üretimi

Makinelerimiz, bakımı daha da kolaylaştıran ve CNC işlemeye imkan sağlayan Cıvatalı Gövde özelliğine sahiptir. Bu sayede üretim süreçlerinde en yüksek hassasiyet seviyesini sağlamak için CNC makinelerini kullanıyoruz. Bu sistem, sadece üstün dayanıklılık ve sağlamlık sağlamakla kalmaz, aynı zamanda herhangi bir hasarlı parçanın hızlı ve kolay bir şekilde değiştirilmesine olanak tanır.

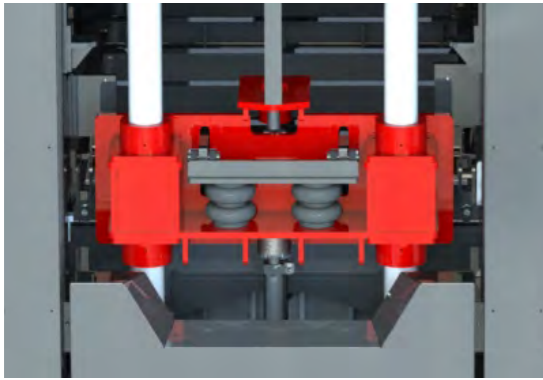

### Pneumatic Mould Connection System

Our system, which operates with pneumatic bellows, provides up to 10 times faster lower and upper mold changes. When used with our automatic mold changing carriage, the system can reduce changeover times to as little as 5-10 minutes. Choose the right technology to increase your production line efficiency and produce more without wasting time!

### Pnömatik Kalıp Bağlantı Sistemi

Pnömatik körüklerle çalışan sistemimiz, alt ve üst kalıp değişimlerinde 10 kata varan bir kazanç sağlar. Otomatik kalıp değiştirme arabası ile kullanılan sistemimiz, kalıp değişim sürelerini 5-10 dakikaya düşürebilir. Üretim hattınızın verimliliğini arttırmak ve zaman kaybetmeden daha fazla üretim yapmak için, doğru teknolojiyi seçin!

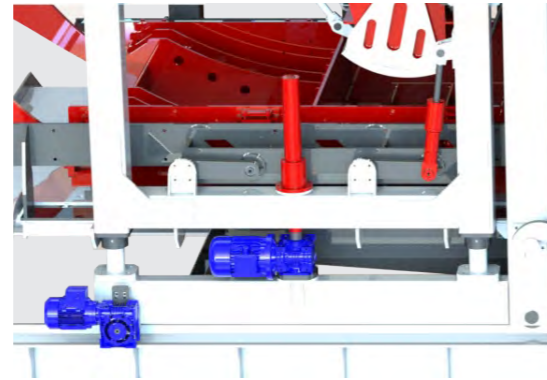

### Body Lifter System

Our machines are equipped with electric or hydraulic systems for precise height adjustment during mold changes. The automatic height adjustment feature makes the mold changing process faster and easier, optimizing your production process and saving time and costs. With our high-tech machines, we provide a seamless and efficient production experience.

### Gövde Yükseltici Sistemi

Makinelerimiz, kalıp değişimleri sırasında tam yükseklik ayarı için elektrikli veya hidrolik sistemlerle donatılmıştır. Otomatik olarak yapılan yükseklik ayarı, kalıp değiştirme işlemini daha hızlı ve kolay hale getirir. Yüksek teknoloji makinelere, üretim sürecinizi optimize ederek, zaman ve maliyet tasarrufu sağlar.

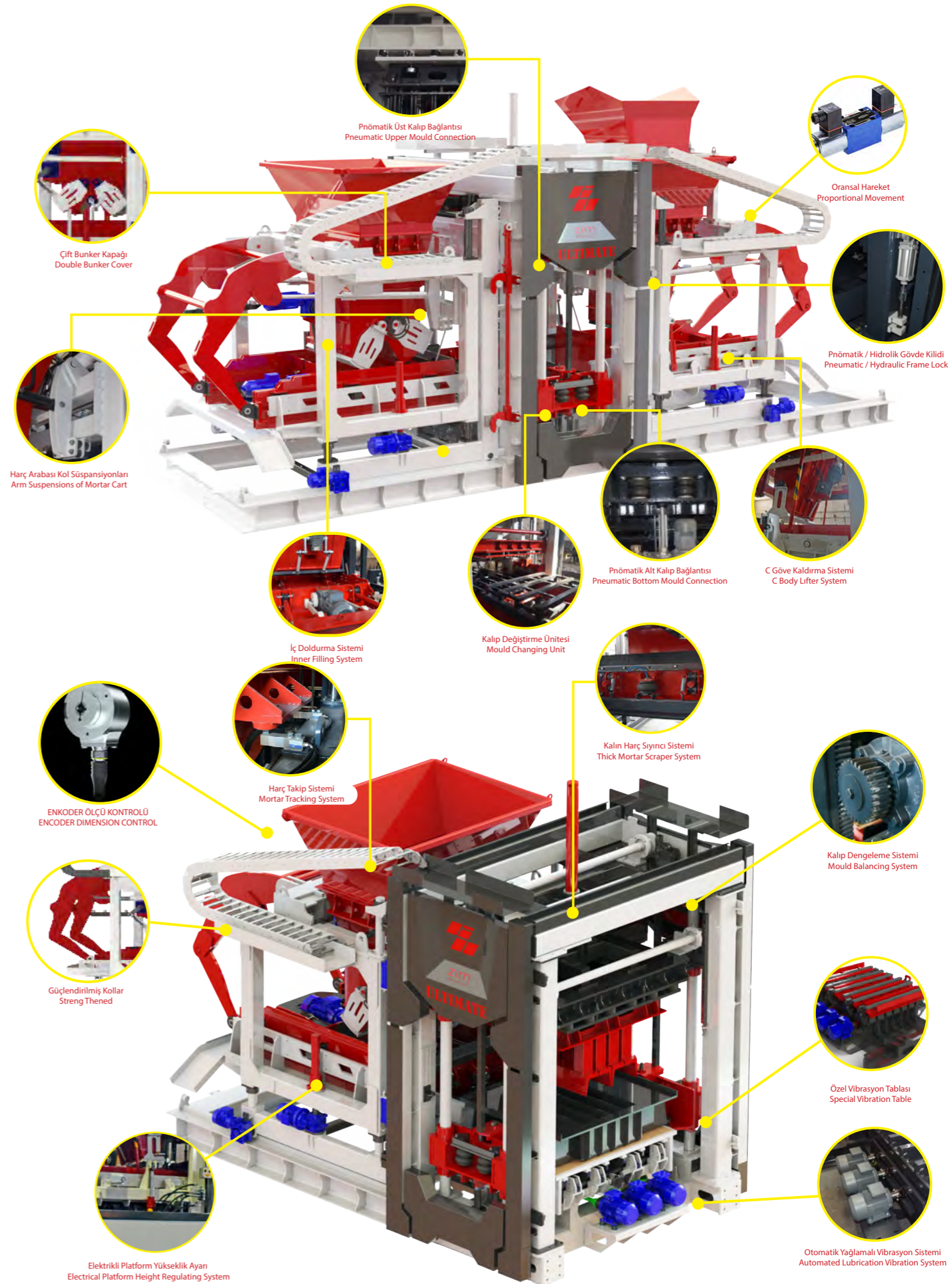

### Automation System

Our automation systems use premium SIEMENS and SCHNEIDER components for lasting performance. Equipped with an EWS (Error Warning System), our machines minimize disruptions and extend equipment life. With Remote Access Support, we quickly diagnose and resolve issues, ensuring your production line runs smoothly.

### Otomasyon Sistemi

Otomasyon sistemlerimizde kaliteli SIEMENS ve SCHNEIDER bileşenleri kullanarak uzun ömürlü performans sağlarız. EWS (Hata Uyarı Sistemi) ile donatılmış makinelerimiz, kesintileri en aza indirir ve ekipman ömrünü uzatır. Uzaktan Erişim Desteği ile sorunları hızlıca teşhis edip çözüme kavuşturarak üretim hattınızın sorunsuz çalışmasını sağlarız.



### Arm Suspension System

We designed a system to absorb momentary impacts caused by the mortar car arms during operation. By analyzing the body, we created a structure with rubber dampers that reduces the effect on the machine body by 25%, resulting in a longer machine life.

### Kol Süspansiyon Sistemi

Makine çalışması sırasında harç arabası kollarının neden olduğu anlık etkileri emmek için tasarlanan bir sistem geliştirdik. Gövde üzerinde yapılan özel analizler sonucu, kauçuk titreşim sönmüleyicileri ile oluşturulan bu yapı, makine gövdesine etkiyi %25 oranında azaltarak daha uzun bir kullanım ömrü sağlamaktadır.

# Pallet Handling Solutions

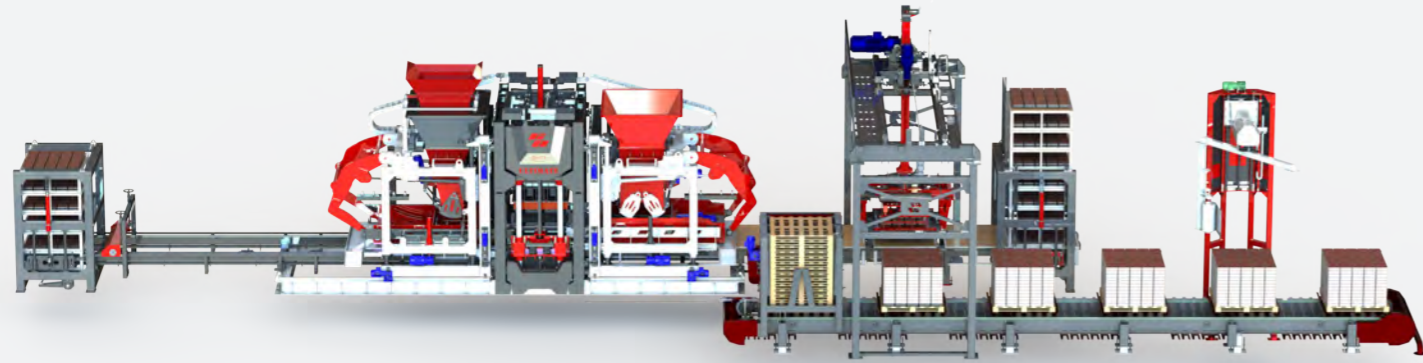

## L TYPE SYSTEM

The L TYPE system is an automatic machine configuration that provides a cost-effective full-automatic machine solution for companies. The system is capable of performing production, cubing, and packaging operations automatically using production pallets with legs that can be stacked on top of each other. With the use of forklifts, the stacked pallets are transported to the drying area, and after drying, the collector robot automatically collects the dry products and stacks them in shipment pallets. This system eliminates the need for manual labor, making it a practical and efficient solution for companies with a limited budget.

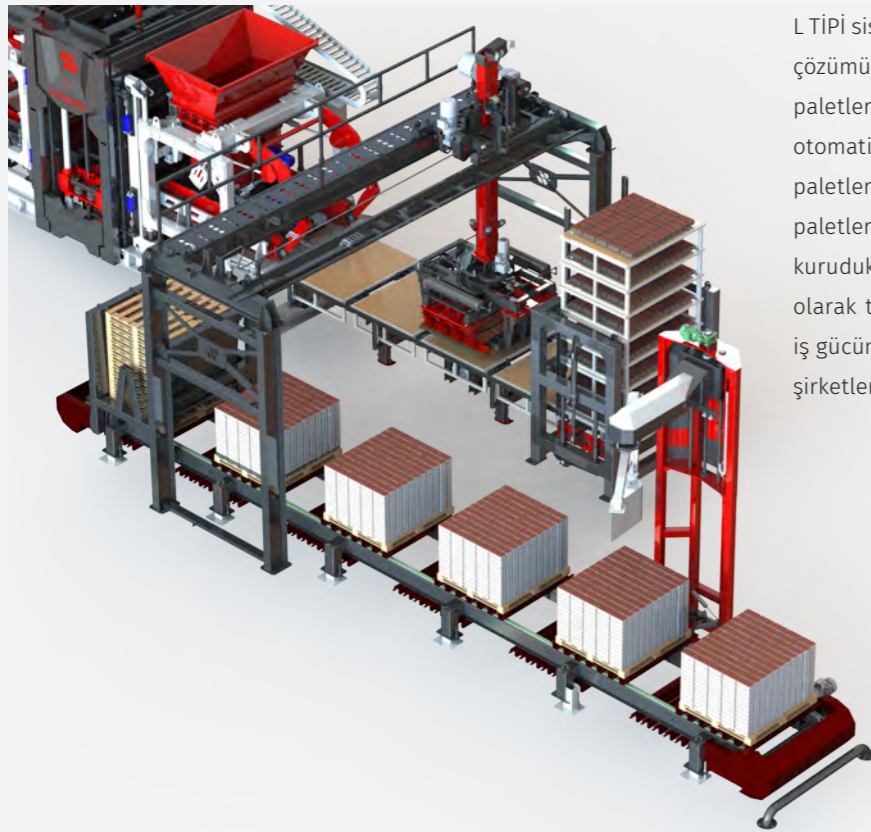

L TİPİ sistemi, şirketler için maliyet etkin tam otomatik bir makine çözümü sağlayan bir otomatik makine konfigürasyonudur. Üretim paletleri kullanarak, "Üretim-Toplama-Paketleme" işlemlerini otomatik olarak gerçekleştirebilen bu sistem, bacaklı üretim paletleri kullanır ve bu paletler üst üste istiflenebilir. İstiflenmiş paletler, forkliftler kullanılarak kurutma alanına taşınır ve kuruduktan sonra, toplama robotu kurumuş ürünleri otomatik olarak toplar ve sevkiyat paletlerinde yığar. Bu sistem, manuel iş gücüne ihtiyaç duymadan çalıştığından, sınırlı bir bütçesi olan şirketler için pratik ve verimli bir çözümdür.

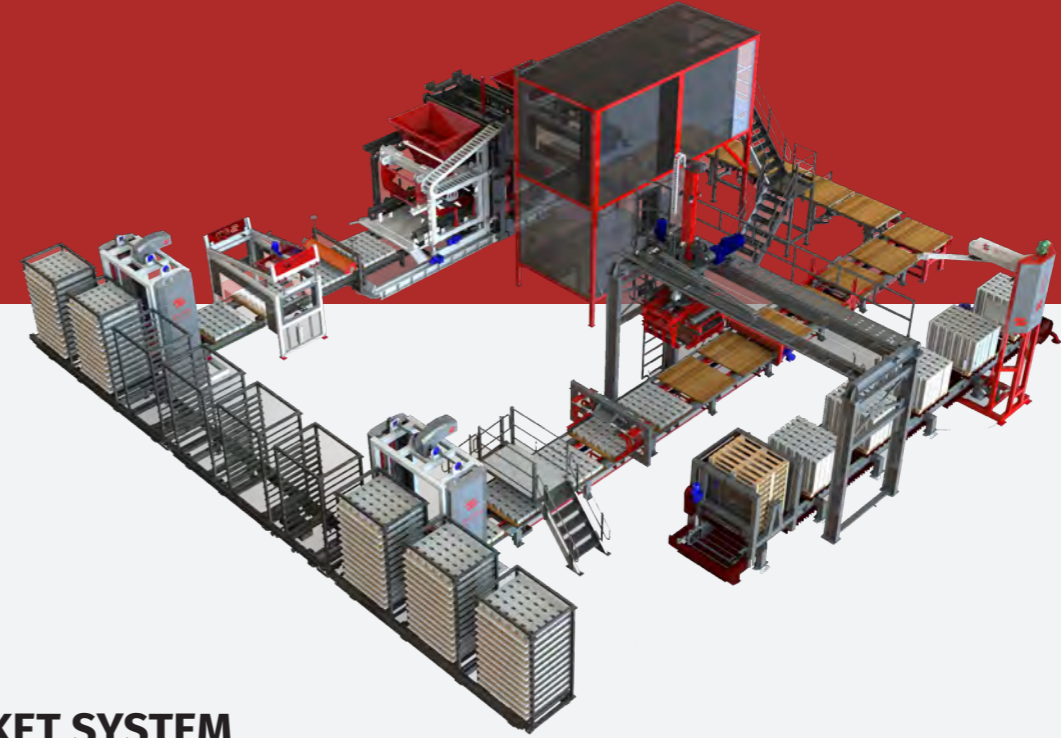

## BASKET SYSTEM

The Basket System is an automatic machine configuration designed for customers with high capacity production targets in a limited production area. This system can perform "Production-Cubing-Packaging" operations automatically using production pallets without legs, which can be stacked on transportable racks. With the use of forklifts, the stacked racks are transported to the drying area, and after drying, the collector robot automatically collects the dry products and stacks them in shipment pallets. This system offers high production capacity with low labor requirements, making it a suitable solution for double-shift production. The use of pallets on both sides also makes them long-lasting, and the smaller operation area makes it a practical solution for customers with limited space.

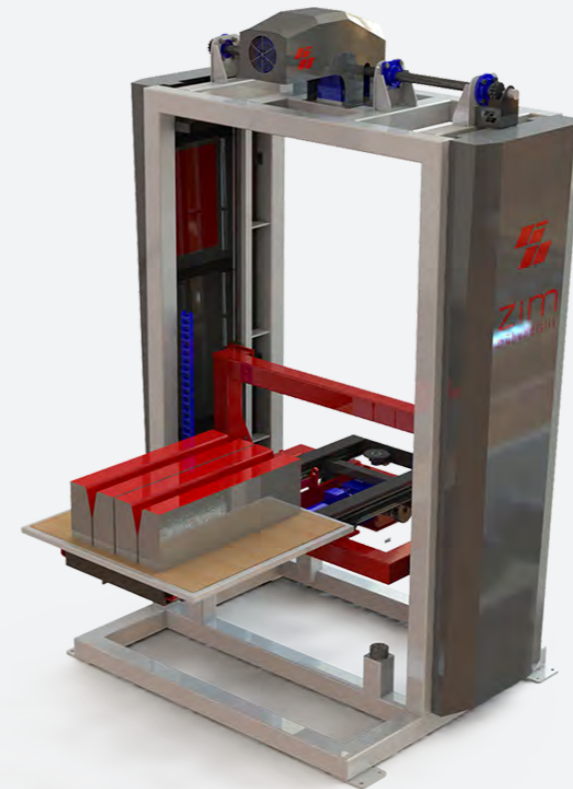

Basket Sistemi, sınırlı bir üretim alanında yüksek kapasiteli üretim hedefi olan müşterilerimiz için tasarlanmış otomatik bir makine konfigürasyonudur. Bu sistem, bacaklı olmayan üretim paletleri kullanarak "Üretim-Küplleme-Paketleme" işlemlerini otomatik olarak gerçekleştirebilir ve bu paletler, taşınabilir raflara yığılabılır. Yığılmış raflar, forkliftler kullanılarak kurutma alanına taşınır ve kurutulduktan sonra toplayıcı robot, kurumuş ürünleri otomatik olarak toplar ve sevkiyat paletlerinde yığar. Bu sistem, düşük işgücü gereksinimiyle yüksek üretim kapasitesi sunar ve çift vardiya üretimi için uygun bir çözüm olabilir. Paletlerin her iki tarafında da kullanılması da dayanıklılıklarını artırırken, daha küçük bir işletme alanı sunarak, sınırlı alana sahip müşteriler için pratik bir çözüm sunar.





## FINGER CAR SYSTEM

Although FINGER CAR is the most advanced system in our industry, it is also a system recommended by our company for customers who aim for high-capacity, mass production. Our machine, which works integrated with the curing rack system, performs all of the "production-drying-picking-packaging" processes fully automatically.

Pallet without legs are used in the system and these pallets are sorted as 20 pcs in the elevator system and then transported to the drying rack with FINGER CAR. The products that have been dried and cured here are taken back with Finger Car and given to the Loverator. Loverator give the pallets one by one to pallet driver. Eventually the dry products taken by collector robot and stack on shipping pallet.

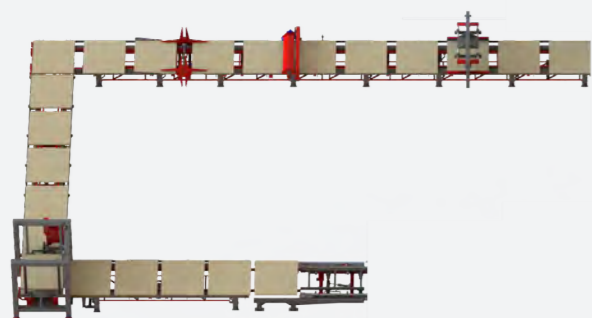

U TYPE PALLET DRIVER SYSTEM



PACKAGING GROUPE



FINGER CAR sektörümüzdeki en gelişmiş sistemlerden biridir ve yüksek kapasiteli seri üretim hedefleyen müşterilerimiz için de önerdiğimiz bir sistemdir. Kurutma rafı ile entegre çalışan makinemiz, tüm "üretim-kurutma-toplama-paketleme" süreçlerini tamamen otomatik olarak gerçekleştirir.

Sistemimiz ayaksız paletler kullanır ve bu paletler Elevatör sistemiyle 20'şer adet şeklinde sıralanarak FINGER CAR ile kurutma rafına taşınır. Burada kurutulmuş ürünler FINGER CAR ile geri alınır ve Loverator'a verilir. Loverator, paletleri birer birer palet sürücüsüne verir. Sonunda kurutulmuş ürünler toplayıcı robot tarafından alınır ve sevkiyat paletinde istiflenir, paketlenir.

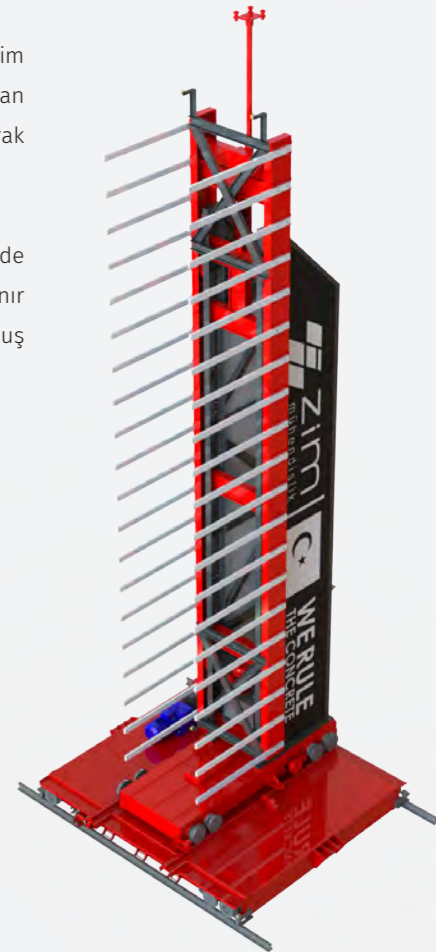
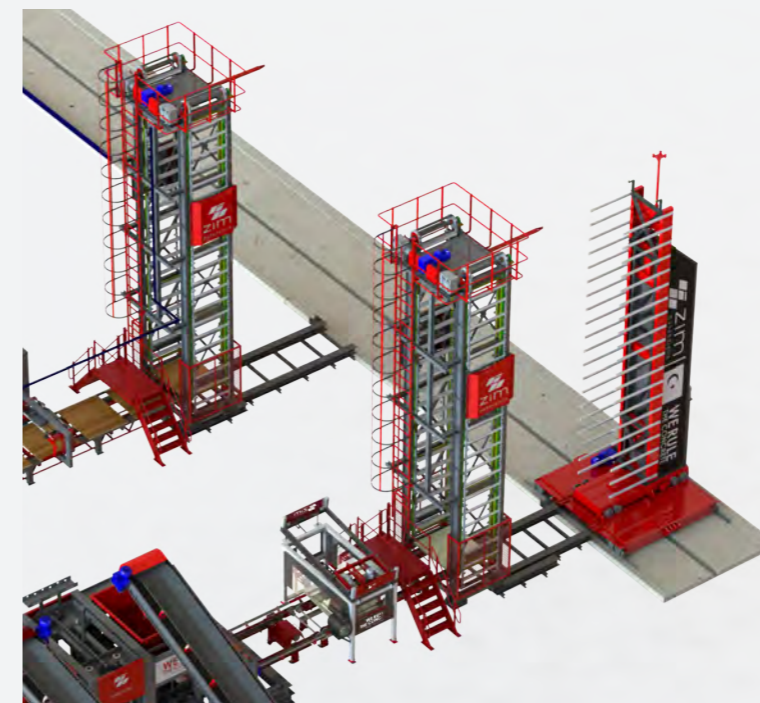

The Finger Car system is an innovative electrified transport system designed for the precast industry. It uses a robot-like carrier to transport products along rails, and the Elevator and Lowerator mechanisms ensure efficient pallet movement. Invest in the Finger Car system to increase production efficiency and reduce labor costs in your precast manufacturing facility.

- \_ ultimate power
- \_ ultimate quality
- \_ ultimate capacity

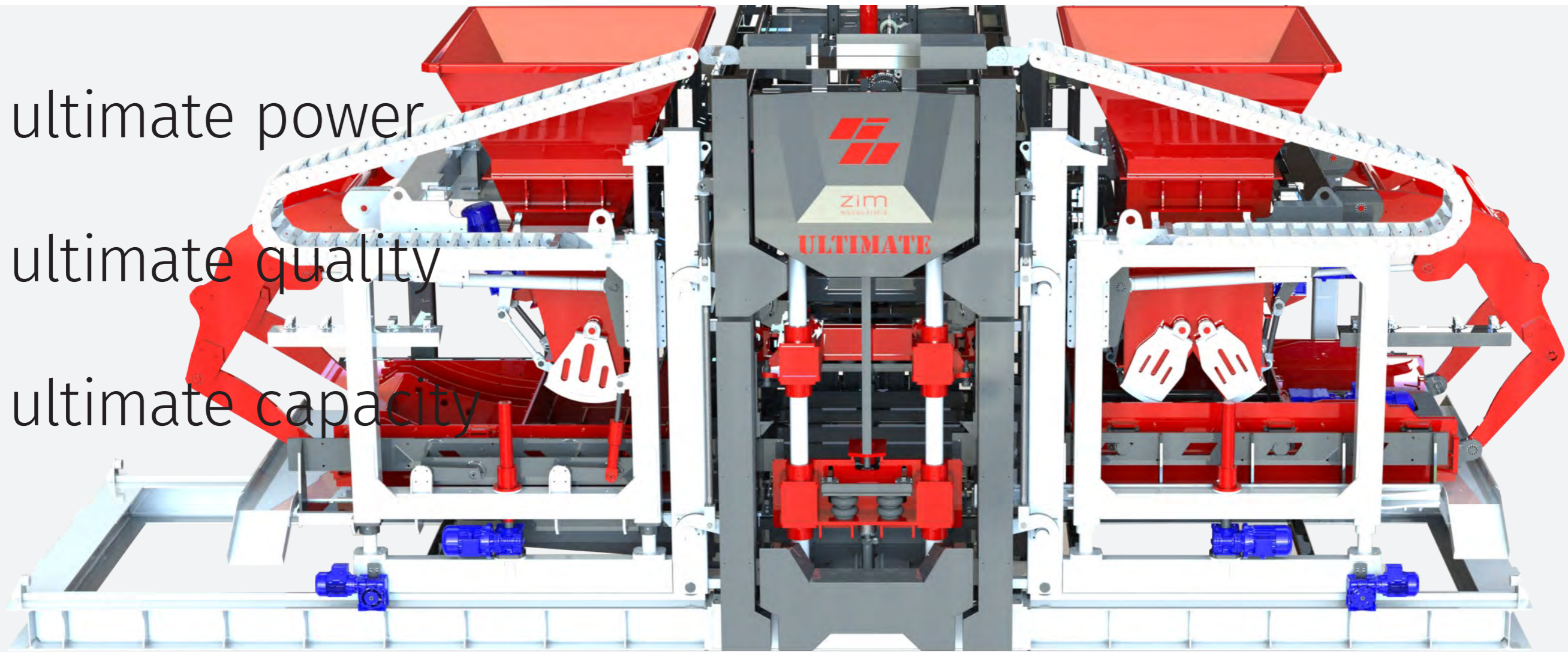

	ZIM 1842	ZIM 1536	ZIM 1025	ZIM 18	ZIM 12
CAPACITY PER HOUR SAATLİK KAPASİTE	150-180 PALET	150-180 PALET	120-150 PALET	150-180 PALET	150-180 PALET
CYCLE TIME DÖNGÜ SÜRESİ	20 SEC	20 SEC	20 SEC	20 SEC	20 SEC
PALLET DIMENSIONS PALET ÖLÇÜLERİ	1400X1300MM	1400X1150MM	1200X950MM	1400X1300MM	1400X1150MM
MOULD EFFECTIVE AREA KALIP KULLANIM ALANI	1300X1250MM	1300X1050MM	1170X700MM	1300X1250MM	1300X1050MM
VIBRATION SYSTEM VİBRASYON SİSTEMİ	OIL BATHED VIBRATION SYSTEM YAĞ SOĞUTMALI VİBRASYON SİSTEMİ				
BOTTOM VIBRATION POWER ALT VİBRASYON GÜCÜ	7.5KW X 6 PCS	5.5KW X 6 PCS	5.5KW X 4 PCS	7.5KW X 4 PCS	5.5KW X 4 PCS
UPPER VIBRATION POWER ÜST VİBRASYON GÜCÜ	1KW X 4 PCS	1KW X 4 PCS	1KW X 2 PCS	2,2KW X 2 PCS	1,7KW X 2 PCS
MACHINE WEIGH MAKİNE AĞIRLIĞI	24.500 KG	23.000 KG	18.500 KG	13.000 KG	14.500 KG

	ZIM 1842	ZIM 1536	ZIM 1025	ZIM 18	ZIM 12
PRODUCTS PER PALLET PALET BAŞINA ÜRÜN					
RECTANGULAR PAVERS DİKDÖRTGEN PARKE 200X100X80MM	66	55	36	X	X
INTERLOCK PAVERS KİLT PARKE 200X100X80MM	42	36	25	X	X
HOLLOW BLOCKS BRİKET / BİMS 200X400X200MM	18	12/15	10	18	12
CAPACITY PER 8 HOUR 8 SAATLİK KAPASİTE					
RECTANGULAR PAVERS DİKDÖRTGEN PARKE 200X100X80MM	1900 M2	1.580 M2	860 M2	X	X
INTERLOCK PAVERS KİLT PARKE 200X100X80MM	1.680 M2	1.440 M2	835 M2	X	X
HOLLOW BLOCKS BRİKET / BİMS 200X400X200MM	25.920	17.280 / 21.600	12.000	25.920	17.280





## cubing & packaging

## istifleme & paketleme



**COLLECTOR ROBOT** Our Collector Robot system, specially designed by our R&D team, works entirely with the help of electric motors and pneumatic systems. Unlike hydraulic system collector robots, which is an old technology, this choice has been made with its easy routine maintenance and focus on serial work. The jaw movements of our system are carried out pneumatically and we provide other movements through our electric motors.

Ar-Ge ekibimiz tarafından özel olarak tasarlanan Toplama Robotu sistemimiz tamamen elektrik motorları ve pnömatik sistemler yardımıyla çalışmaktadır. Eski bir teknoloji olan hidrolik sistem toplayıcı robotların aksine rutin bakımının kolay olması ve seri çalışmaya odaklanması ile bu tercih yapılmıştır. Sistemimizin çene hareketleri pnömatik olarak yapılmakta olup diğer hareketler ise elektrik motorlarımız ile sağlanmaktadır.

**TOPLAMA ROBOTU**

Our ZIM WRP system handles cutting, holding, pasting, and wrapping processes using state-of-the-art electro-pneumatic systems. The ZIM WRP system also includes tension and speed adjustment features, ensuring that the wrapping process is customized to meet your unique needs. Say goodbye to labor-intensive wrapping processes and invest in the ZIM WRP system for an efficient, automated solution that will increase your productivity, save you time and money.

ZIM WRP sistemimiz Kesme, tutma, yapıştırma ve streçleme işlemleri elektro-pnömatik sistemlerle gerçekleştiriliyor. ZIM WRP sistemi ayrıca germe ayarı ve hız ayarı özellikleriyle birlikte gelir, böylece sarma işlemi benzersiz ihtiyaçlarınıza göre özelleştirilebilir. İşgücü gerektiren paketleme işlemlerine veda edin ve ZIM WRP sistemine yatırım yaparak verimliliğinizi artırın, zaman ve para kazanın.

**STRECH WRAPPING SYSTEM**



**STRES SARMA**



**EURO PALLET ROBOT & STACKING EXIT BAND**  
**EURO PALET ROBOTU & İSTİF ÇIKIŞ BANDI**

Our Collector Robot system, specially designed by our R&D team, works entirely with the help of electric motors and pneumatic systems. Unlike hydraulic system collector robots, which is an old technology, this choice has been made with its easy routine maintenance and focus on serial work. The jaw movements of our system are carried out pneumatically and we provide other movements through our electric motors.

Ar-Ge ekibimiz tarafından özel olarak tasarlanan Toplama Robotu sistemimiz tamamen elektrik motorları ve pnömatik sistemler yardımıyla çalışmaktadır. Eski bir teknoloji olan hidrolik sistem toplayıcı robotların aksine rutin bakımının kolay olması ve seri çalışmaya odaklanması ile bu tercih yapılmıştır. Sistemimizin çene hareketleri pnömatik olarak yapılmakta olup diğer hareketler ise elektrik motorlarımız ile sağlanmaktadır.

## cubing & packaging

### PALLETLESS SHIPMENT



PALETSİZ SEVKİYAT

Our system opens up spaces within the stack for the forklift prongs to go, making pallet-free shipping a breeze. Not only does this increase efficiency and save you time, but it also helps reduce your shipping and packaging costs. Our system operates entirely on electricity, making it a reliable and cost-effective solution for your business. Streamline your shipping process and upgrade your business with our equipments!

Sistemimiz, forklift çatallarının girmesi için istif içinde boşluklar açarak paletsiz nakliyyeyi kolaylaştırır. Bu sadece verimliliği artırmakla ve size zaman kazandırmakla kalmaz, aynı zamanda nakliye ve paketleme maliyetlerinizi düşürmenize de yardımcı olur. Tamamen elektrikle çalışan sistemimiz, işletmeniz için güvenilir ve uygun maliyetli bir çözümdür. Ekipmanlarımızla nakliye sürecinizi

Our system is designed to increase packaging efficiency by stacking 12 blocks into layers of 18 blocks. This system allows for more stable and robust packaging while reducing packaging costs. The system operates entirely on electric and pneumatic systems, providing a reliable and cost-effective solution.

Paketleme verimliliğini artırmak için tasarlanmış olan sistemimiz, bir baskıda 12 adet briket üreten makinelerin, bir katmanda 18 adet briket olacak şekilde istiflemesini sağlar. Bu sistem, 18'li istifleme yaparak daha sağlam ve stabil paketler oluşturmanızı sağlar ve paketleme maliyetlerinizi azaltır. Sistemimiz, tamamen elektrikli ve pnömatik sistemlerle çalışır, böylece güvenilir ve ekonomik bir çözüm sunar.

### BLOCK REVERSER / BRİKET ÇEVİRME

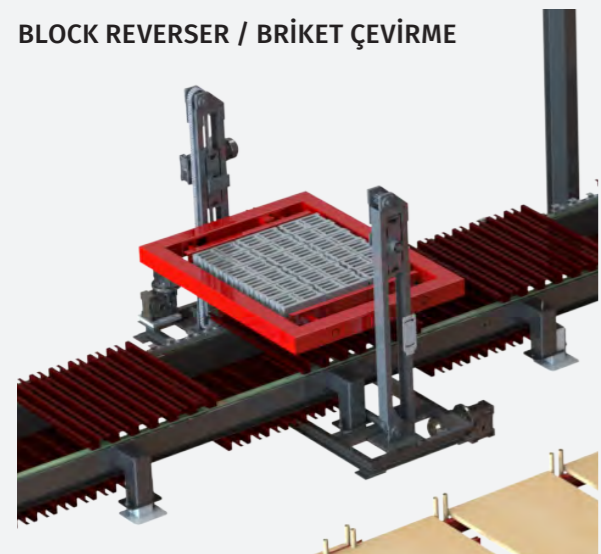

Our innovative system is designed to provide optimal protection for your stacked products. By allowing for the top layer of your stacked products to be reversed, our system prevents rain damage and ensures that your packaging plastic remains intact. With our system, you can rest easy knowing that your products will be kept safe and secure, no matter the conditions.

Yenilikçi sistemimiz, istiflenmiş ürünleriniz için optimum koruma sağlamak üzere tasarlanmıştır. Sistemimiz, istiflenmiş ürünlerinizin üst katmanının ters çevrilmesini sağlayarak yağmurun zarar görmesini engeller ve ambalaj plastiğinin bozulmadan kalmasını sağlar. Sistemimiz ile, koşullar ne olursa olsun ürünlerinizin güvende ve emniyette tutulacağını bilmenin rahatlığını yaşayabilirsiniz.



12 TO 18 STACKING / 12'DEN 18'E İSTİF

Our Decorative Block Splitting Press is a versatile machine that splits specially produced concrete blocks. With four heavy-duty blades that work hydraulically, it can perform both automatic and manual operations, offering flexibility for your production needs. The machine can break concrete products from 5 cm to 30 cm heights and is made of special quality steel that ensures durability.

Dekoratif Blok Bölme Presimiz, özel olarak üretilmiş beton bloklarını bölerek benzersiz bir yüzey oluşturmak için tasarlanmış çok yönlü bir makinedir. Dört adet ağır hizmet tipi hidrolik bıçakla çalışır ve otomatik ve manuel işlemleri yapabilme özelliği sayesinde üretim ihtiyaçlarınıza esneklik sağlar. Makine, 5 cm ila 30 cm yüksekliğindeki beton ürünlerini kırabilir ve dayanıklılığı garanti eden özel kaliteli çelikten yapılmıştır.



DECORATIVE BLOCK PRESS  
DECORATİF BLOK PRESİ

Our Collector Robot system, specially designed by our R&D team, works entirely with the help of electric motors and pneumatic systems. Unlike hydraulic system collector robots, which is an old technology, this choice has been made with its easy routine maintenance and focus on serial work. The jaw movements of our system are carried out pneumatically and we provide other movements through our electric motors.

Ar-Ge ekibimiz tarafından özel olarak tasarlanan Toplama Robotu sistemimiz tamamen elektrik motorları ve pnömatik sistemler yardımıyla çalışmaktadır. Eski bir teknoloji olan hidrolik sistem toplayıcı robotların aksine rutin bakımının kolay olması ve seri çalışmaya odaklanması ile bu tercih yapılmıştır. Sistemimizin çene hareketleri pnömatik olarak yapılmakta olup diğer hareketler ise elektrik motorlarımız ile sağlanmaktadır.



TAŞ YIKAMA SİSTEMİ  
PAVERSTONE WASHING SYSTEM

Color Mix is a type of stone where multiple colors are blended and applied to the surface of paverstones. This creates a harmonious appearance that adds a natural and flowing architectural element to any project. At our company, we offer a system that works seamlessly with the integration of multiple systems in the machine and concrete preparation group, adding even more value to the paving stone.

Color Mix, birden fazla renk karıştırılarak paverstone yüzeyine uygulanan bir taş türüdür. Bu, herhangi bir projeye doğal ve akıcı bir mimari öge ekleyen uyumlu bir görünüm yaratır. Şirketimizde, birden fazla sistemin makine ve beton hazırlama grubunda entegrasyonu sorunsuz çalışan bir sistem sunuyoruz, bu da paverstone'a daha fazla değer katıyor.



COLOR MIX PAVERSTONE  
COLOR MIX TAŞ ÜRETİMİ

# Example Facilities

## Örnek Tesisler

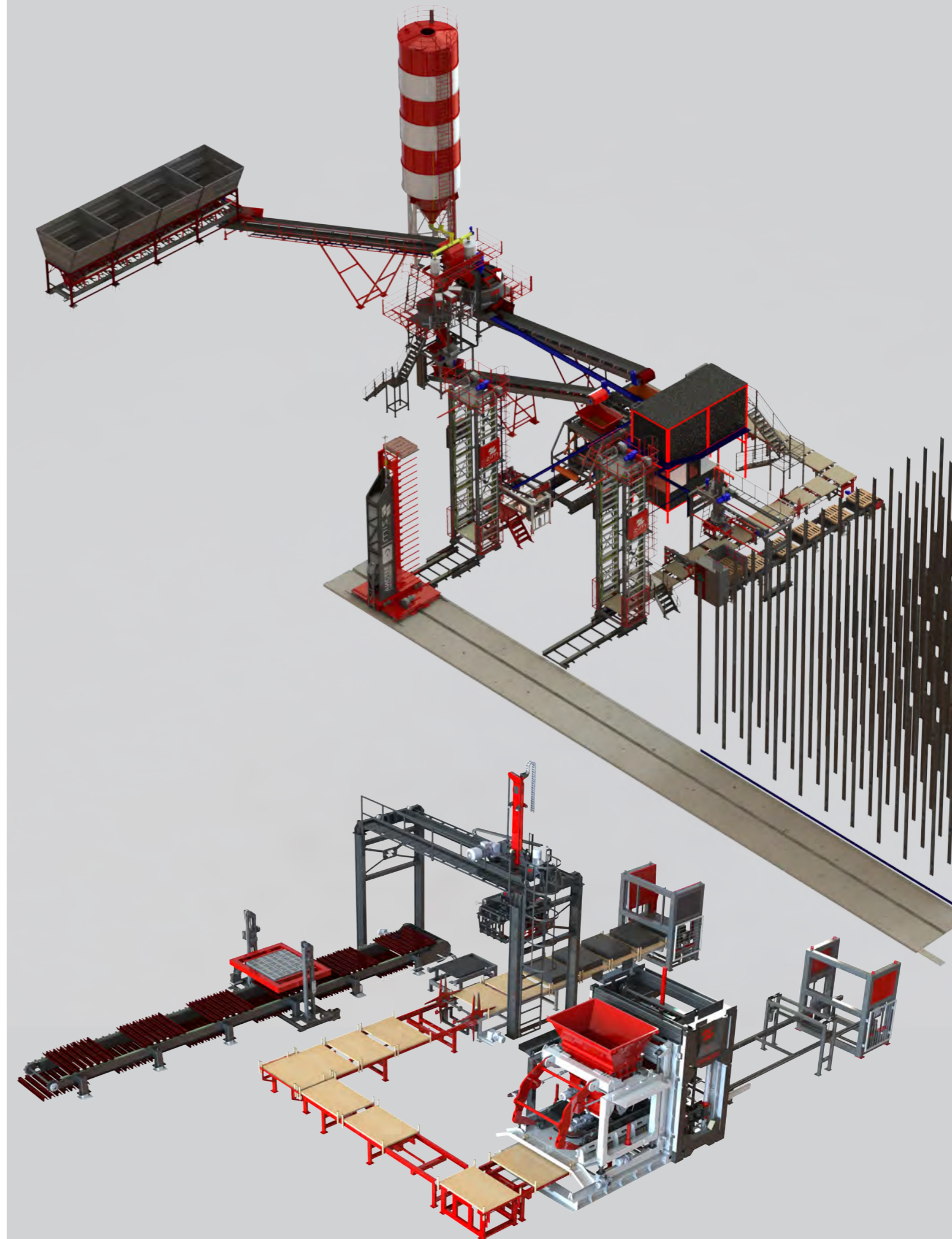

# Üretim Kapasiteleri

## Production Capacities

**Kare Parke Taşı / Square Paver Stone**  
(100x100 h=60,80,100)



Model Model	1 Baskıdaki Üretim Production Per Press
<b>ZIM 1842</b>	132 adet / pcs.
<b>ZIM 1536</b>	99 adet / pcs.
<b>ZIM 1025</b>	63 adet / pcs.
<b>ZIM 820</b>	49 adet / pcs.
<b>ZIM 518</b>	28 adet / pcs.

**S Parke Taşı / S Paver Stone**  
(235x112 h=60,80,100)

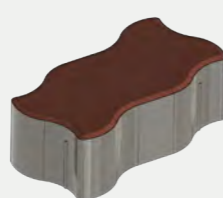

Model Model	1 Baskıdaki Üretim Production Per Press
<b>ZIM 1842</b>	55 adet / pcs.
<b>ZIM 1536</b>	40 adet / pcs.
<b>ZIM 1025</b>	28 adet / pcs.
<b>ZIM 820</b>	21 adet / pcs.
<b>ZIM 518</b>	14 adet / pcs.

**Dikdörtgen Parke Taşı / Rectangular Paver Stone**  
(100x200 h=60,80,100)



Model Model	1 Baskıdaki Üretim Production Per Press
<b>ZIM 1842</b>	72 adet / pcs.
<b>ZIM 1536</b>	55 adet / pcs.
<b>ZIM 1025</b>	36 adet / pcs.
<b>ZIM 820</b>	28 adet / pcs.
<b>ZIM 518</b>	22 adet / pcs.

**Kilit Parke Taşı / Interlock Paver Stone**  
(198x163 h=60,80,100)

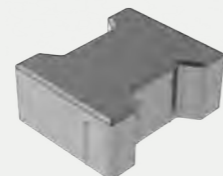

Model Model	1 Baskıdaki Üretim Production Per Press
<b>ZIM 1842</b>	42 adet / pcs.
<b>ZIM 1536</b>	36 adet / pcs.
<b>ZIM 1025</b>	25 adet / pcs.
<b>ZIM 820</b>	20 adet / pcs.
<b>ZIM 518</b>	18 adet / pcs.

**Bordür / Curbstone**  
(250x500x150)

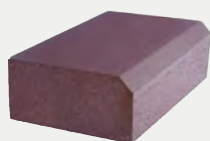

Model Model	1 Baskıdaki Üretim Production Per Press
<b>ZIM 1842</b>	10 adet / pcs.
<b>ZIM 1536</b>	8 adet / pcs.
<b>ZIM 1230</b>	5 adet / pcs.
<b>ZIM 1025</b>	4 adet / pcs.
<b>ZIM 820</b>	3 adet / pcs.
<b>ZIM 518</b>	3 adet / pcs.

**Bordür / Curbstone**  
(150x500x250)



Model Model	1 Baskıdaki Üretim Production Per Press
<b>ZIM 1842</b>	16/8 adet / pcs.
<b>ZIM 1536</b>	13/8 adet / pcs.
<b>ZIM 1025</b>	6 adet / pcs.
<b>ZIM 820</b>	5 adet / pcs.
<b>ZIM 518</b>	5 adet / pcs.

**Bims / Block**  
(100x400x200)



Model Model	1 Baskıdaki Üretim Production Per Press
<b>ZIM 1842</b>	33 adet / pcs.
<b>ZIM 1536</b>	27 adet / pcs.
<b>ZIM 1025</b>	18 adet / pcs.
<b>ZIM 820</b>	14 adet / pcs.
<b>ZIM 518</b>	8 adet / pcs.

**Bims / Block**  
(150x400x200)



Model Model	1 Baskıdaki Üretim Production Per Press
<b>ZIM 1842</b>	24 adet / pcs.
<b>ZIM 1536</b>	18 adet / pcs.
<b>ZIM 1025</b>	12 adet / pcs.
<b>ZIM 820</b>	10 adet / pcs.
<b>ZIM 518</b>	6 adet / pcs.

**Bims / Block**  
(200x400x200)



Model Model	1 Baskıdaki Üretim Production Per Press
<b>ZIM 1842</b>	18 adet / pcs.
<b>ZIM 1536</b>	15 adet / pcs.
<b>ZIM 1025</b>	10 adet / pcs.
<b>ZIM 820</b>	8 adet / pcs.
<b>ZIM 518</b>	5 adet / pcs.

**Su Oluğu / Gutter**  
(300x500x120)

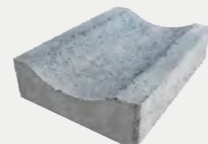

Model Model	1 Baskıdaki Üretim Production Per Press
<b>ZIM 1842</b>	8 adet / pcs.
<b>ZIM 1536</b>	6 adet / pcs.
<b>ZIM 1025</b>	3 adet / pcs.
<b>ZIM 820</b>	2 adet / pcs.
<b>ZIM 518</b>	2 adet / pcs.

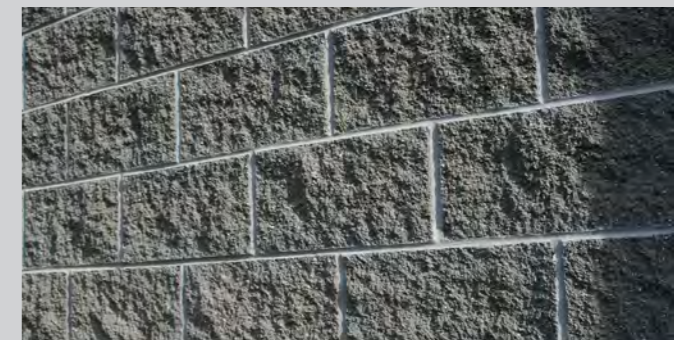
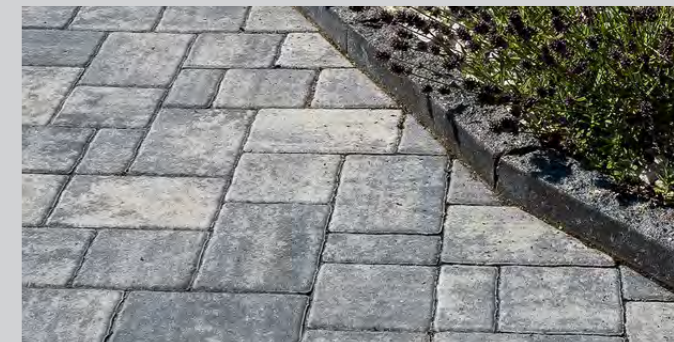

**AND MORE...**  
**VE DAHA FAZLASI...**

# Example Facilities Örnek Tesisler



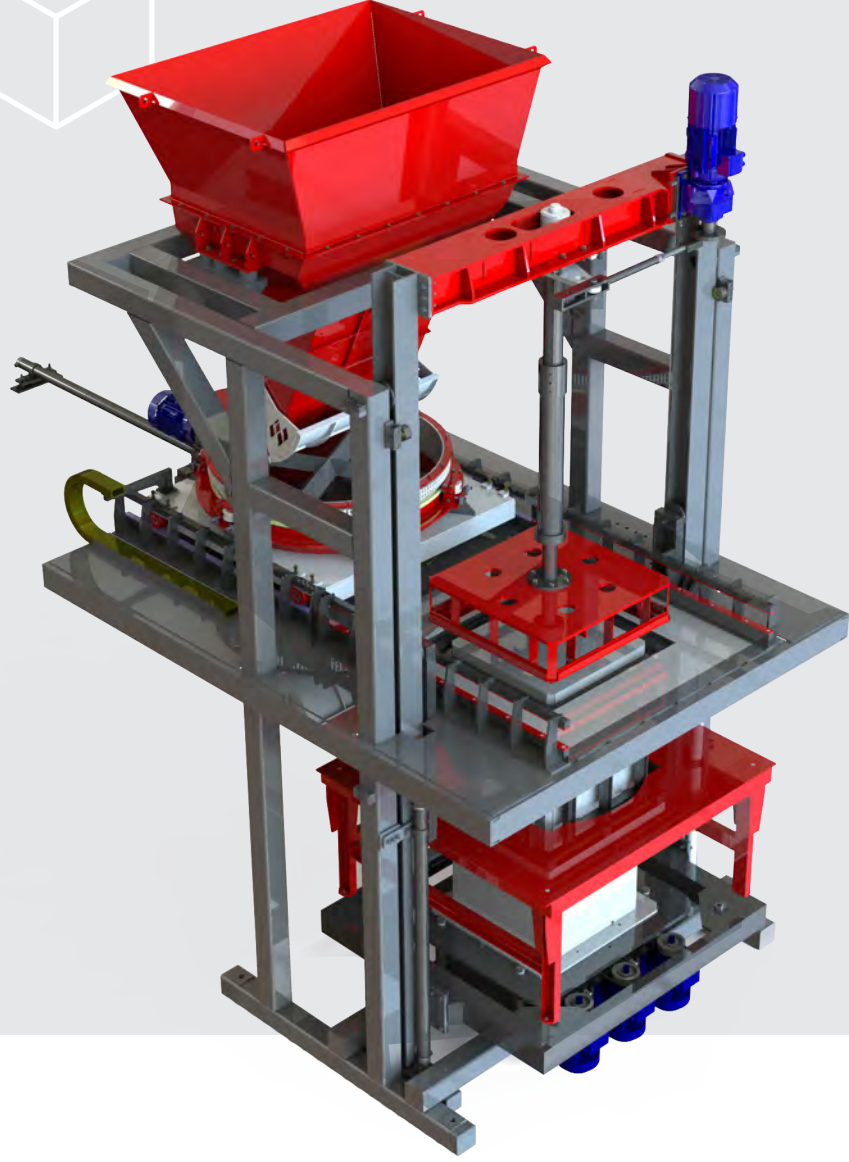

## Contact

Saray Mahallesi 600 Cadde No:01  
Kahramankazan / Ankara / Türkiye

Tel: +90 312 395 1310

Fax: +90 312 395 6602

E-Mail: [zim@zim.com.tr](mailto:zim@zim.com.tr)